

# **August®**

## **User Manual**

— DA100C —



**10 INCH DIGITAL/ANALOGUE TV & MEDIA PLAYER**

**TV NUMERIQUE/ANALOGIQUE 10 POUCES & LECTEUR MEDIA**

**10 ZOLL DIGITAL/ANALOG TV & MEDIA PLAYER**

**TV DIGITALE/ANALOGICA & MEDIA PLAYER 10 POLLICI**

**TV DIGITAL/ANALGICA 10 PULGADAS & LECTOR MEDIA**

# Manuale per l'uso

Grazie per aver acquistato il nostro prodotto August. Anche se avete familiarità con prodotti simili siete pregati di leggere attentamente le istruzioni allegate. Questo prodotto è stato progettato per farvi familiarizzare con le sue molte caratteristiche e per farvi ottenere il meglio dal vostro acquisto.

## **Sicurezza**

Per garantire la vostra sicurezza e quella degli altri, si prega di assicurarsi di leggere le istruzioni per la sicurezza prima di utilizzare questo prodotto.

## **Smaltimento**

Verificare che il prodotto e i suoi accessori vengano smaltiti in conformità con le direttive WEEE (smaltimento attrezzature elettriche ed elettroniche) e con altre normative. Si prega di verificare le norme per lo smaltimento della vostra regione con le autorità locali.

## **Servizio Assistenza Clienti**

In caso di necessità si prega di contattare il nostro Servizio Clienti:

Telefono: +44 (0) 845 250 0586

Email: [service@augustint.com](mailto:service@augustint.com)

# Guida Rapida

## DA100C

1. Si consiglia di utilizzare un'antenna sul tetto la prima volta che si effettua una ricerca dei canali. Se viene rilevato un segnale le informazioni verranno salvate sul vostro TV, si può quindi tornare all'antenna portatile in dotazione e modificarne la posizione in modo da trovare il punto esatto da cui si riceve il miglior segnale.
2. Collegare il dispositivo alla presa principale. Premere il tasto POWER sul telecomando per accendere oppure tenere premuto il tasto POWER sul dispositivo per 1,5 secondi per accenderlo.
3. Il tasto MODE sul telecomando o sul dispositivo ti permette di intercambiare tra: DTT (Televisione Digitale Terrestre & Lettore Multimediale), ATV (TV Analogica), AV IN, Luminosità, Contrasto, Colore, Tonalità, Scala (Rapporto d'aspetto) e Invertire.
4. Quando accenderete il televisore per la prima volta apparirà la scritta "Initial Install" (Installazione Iniziale), seguite le istruzioni per selezionare Linguaggio OSD e Area, poi premere Enter, ti verrà chiesto se vuoi installare, seleziona YES per far partire la ricerca automatica. Quando la ricerca sarà terminata premere CH+, CH-, oppure EPG per selezionare i canali. Premere TV/R per cambiare tra Tv Digitale e Radio.
5. Se avete già fatto l'installazione in precedenza e volete fare di nuovo la ricerca dei canali in digitale oppure vi siete trasferiti in un'altra regione e dovete ripetere la scansione dei canali da capo premere MODE per cambiare tra modalità Tv Digitale Terrestre e Lettore Multimediale premere MENU, selezionare "Digital TV" premendo ENTER, selezionare "Installation" e poi "Auto Search", premere ENTER per iniziare la ricerca. Una volta terminata la ricerca premere CH+, CH- oppure EPG per selezionare i canali. Premere TV/R per cambiare tra modalità TV Digitale e canali Radio.
6. Per andare sulla TV analogica premere ripetutamente il tasto MODE fino a che apparirà ATV, premere SINISTRA (sinistra) o DESTRA (destra) per passare in modalità TV analogica. Premendo MENU ti troverai su ATV SETUP, imposta TV FORMAT (formato TV) su PAL 1 per l'Italia, poi vai su AUTO SEARCH e premi ENTER per iniziare la ricerca.
7. Per riprodurre video, musica o foto su una scheda SD oppure su una chiavetta di memoria, premere MODE per andare in modalità TV Digitale e canali Radio, inserire la scheda SD o la chiavetta rispettivamente nell'apposita fessura o nella porta USB, premere MENU per selezionare "Movie", "music" o "Photo", premere ENTER o PLAY per iniziare la riproduzione, premere MENU per fermare e uscire dal menù principale. Durante la riproduzione delle foto, premere SU per l'effetto specchio, premere di nuovo

SU per uscire. Premere Down per ottenere l'effetto capovolto, premere di nuovo per uscire. Premere DESTRA per ruotare verso destra e SINISTRA per ruotare verso sinistra, premere ENTER per ottenere lo slideshow e le foto contenute nella cartella selezionata verranno riprodotte ripetutamente.

8. Si prega di notare che l'antenna portatile in dotazione deve essere usata solamente in aree con un forte segnale. Al momento ci potrebbero essere difficoltà nella ricezione del segnale con l'antenna portatile in alcune regioni, ciò è dovuto al fatto che il Digitale terrestre non è ancora attivo in tutte le regioni. In Italia per esempio ([www.dgtvi.net](http://www.dgtvi.net)) ancora non opera al pieno della sua potenza. Il governo punta a raggiungere il completo passaggio al digitale terrestre entro il 2012, che avverrà a tappe, regione dopo regione tra il 2008 e il 2012. Attualmente la qualità di ricezione del digitale terrestre varia a seconda delle regioni. Come si può evincere dal calendario che troverete sul sito [www.dgtvi.net](http://www.dgtvi.net), soltanto un numero ristretto di famiglie potrebbe essere in grado di utilizzare un'antenna per interni allo stato attuale. Questo vale soltanto se vivete in una zona con una buona copertura vicino ad un trasmettitore. La ricezione potrebbe essere ancora inaffidabile e si consiglia vivamente di utilizzare un'antenna sul tetto per una buona ricezione.

La ricezione migliora a mano a mano che il programma di commutazione al Digitale Terrestre prosegue.

La ricezione può essere influenzata da diversi fattori, come ad esempio la vicinanza con i trasmettitori, edifici alti, muri spessi, soffitti, dalle condizioni meteorologiche ecc.

9. Per ulteriori informazioni contattare August International Ltd al numero +44 (0) 845 250 0586 oppure scrivere a: [service@augustint.com](mailto:service@augustint.com)







# Contenuto

<b>1. Istruzioni per la sicurezza</b>	1
<b>2. Accessori</b>	2
<b>3. Parti e Funzioni</b>	3
<b>4. Collegamento</b>	6
<b>5. Operazioni di base</b>	8
<b>6. TV Digitale Terrestre (DVB-T)</b>	9
<b>7. Registrazione della TV Digitale</b>	15
<b>8. Funzioni Lettore di schede e USB</b>	16
<b>9. Giochi</b>	18
<b>10. TV Analogica (ATV)</b>	18
<b>11. Compartimento batterie</b>	19
<b>12. Specifiche</b>	21
<b>13. Risoluzione dei problemi</b>	22
<b>14. Garanzia</b>	23

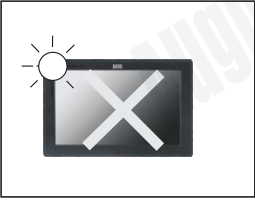
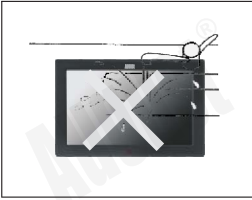
# 1. Istruzioni per la sicurezza

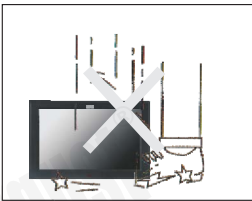
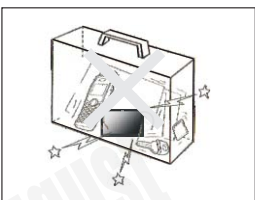
## 1.1 Uso e Conservazione

	<p>Tenere questo apparecchio lontano da ambienti caldi o freddi. La temperatura di conservazione dell'apparecchio è di <math>-20 \sim 60^{\circ}\text{C}</math>, la temperatura di utilizzo è di <math>5 \sim 35^{\circ}\text{C}</math>.</p>		<p>Tenere l'apparecchio lontano dall'acqua e da ambienti umidi.</p>
	<p>Non esporre il televisore a umidità, polvere, olio o fumo.</p>		<p>Evitare di far cadere e non esporre ad impatti.</p>
	<p>Non mettere mai questo apparecchio in contenitori che sono instabili in quanto ciò potrebbe causare danni.</p>		<p>Mai sfiorare o sfregare questo apparecchio con oggetti taglienti.</p>

## 1.2 Manutenzione

Si prega di scollegare tutti i cavi prima di iniziare la pulizia dell'apparecchio.

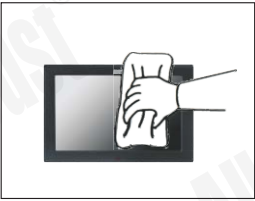
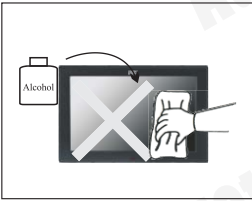
	<p>Si prega di pulire lo schermo e i tasti con un panno morbido. Pulire lo schermo unicamente con prodotti professionali per la pulizia di schermi LCD.</p>		<p>Non usare mai panni abrasivi, polveri detergenti, alcool e benzene, propellenti vari o prodotti chimici per la pulizia.</p>
---	---	---	--

## ■ Precauzioni

1. Usare solo dell'alimentatore l'alimentatore in dotazione. In caso contrario si possono verificare danni all'apparecchio e lesioni personali.
2. Per ragioni di sicurezza quando non si ha intenzione di utilizzare lo schermo si prega di spegnere l'adattatore AC o l'adattatore per auto.

## △ Avvertenze

Per la vostra sicurezza e per quella degli altri si prega di non guardare la TV durante la guida.

## △ Comunicazioni Speciali

Alcuni riflessi o macchie nere possono comparire sullo schermo LCD.

Questo è un fenomeno piuttosto comune nella tecnologia a matrice attiva e non significa che il prodotto sia guasto o difettoso. Non tentare mai di aggiustare l'apparecchio da soli. In caso di guasto o difetti si prega di spegnere l'apparecchio immediatamente e notificare alla nostra azienda o al vostro rivenditore. Lo schermo è formato da tanti componenti elettronici di precisione. Ogni modifica o tentativo di smontaggio potrebbe causare ulteriori danni.

## 2. Contenuto

 <p>DA100C TV</p>	 <p>Adattatore AC/DC</p>	 <p>Telecomando</p>	 <p>Supporto</p>
 <p>Antenna Telescopica</p>	 <p>Antenna TV Digitale</p>	 <p>Cavo AV</p>	 <p>Manuale per l'uso</p>

## 3. Parti e Funzioni

### 3.1 Parte Anteriore

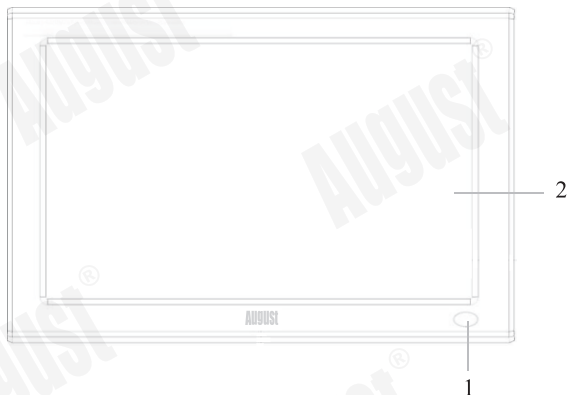

1. Ricevitore Infrarossi (IR)      2. Schermo LCD

### 3.2 Parte Posteriore

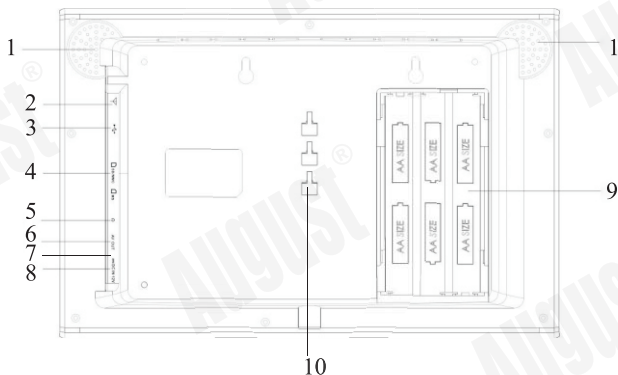

1. Altoparlanti  
2. Entrata Antenna  
3. Porta USB  
4. Alloggiamento scheda SD/MMC  
5. Entrata Auricolari  
6. AV IN/OUT  
7. Indicatore di Standby  
8. DC IN 12V  
9. Compartimento Batterie  
10. Attacco Supporto

#### \*Note:

L'indicatore di standby diventa rosso quando il dispositivo è collegato ad una fonte di alimentazione esterna tramite una presa di corrente principale o un adattatore per auto e il dispositivo è in modalità standby. L'indicatore si spegne quando il dispositivo è acceso.

### 3.3 Parte Superiore

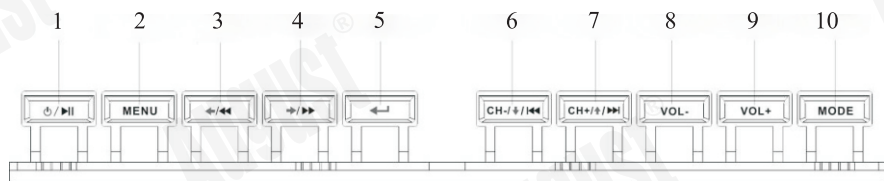

1. Play/Pausa/Ripristina
2. **MENU** Menù Principale
3. A Sinistra/Indietro
4. A Destra/Avanti
5. ENTER/Conferma
6. **CH-/↓/◀◀** Canali Indietro/Giù/Brano o Capitolo Precedente
7. **CH+/↑/▶▶** Canali Avanti/Su/Brano o Capitolo Successivo
8. **VOL-** Volume giù
9. **VOL+** Volume su
10. **MODE** Premere ripetutamente per cambiare modalità  
Maggiori dettagli possono essere trovati a pag. 8

### 3.4 Telecomando

#### 3.4.1 Funzione Tasti



1. Accendere/Spegnere il dispositivo
2. **MODE** Cambia Modalità
3. **TV/R** Modalità TV Digitale Terrestre/Radio
4. **AUDIO** Seleziona Canali Audio o Lingua Audio
5. **0-9** Numeri
6. **REC** Registra/Sospendi Registrazione
7. **MENU** Menù Principale
8. **VOL+** Volume Su
9. **VOL-** Volume Giù
10. **MUTE** Audio On/Off
11. Play/Pausa/Ripristina
12. **MOVE** Spostare i canali quando si usa Channel Organizer (Menù Organizzazione Canali)
13. **LOCK** Impostare il Blocco genitori quando si utilizza Channel Organizer (Menù Organizzazione Canali)

14. **FAV** Impostare i canali preferiti quando si utilizza l'opzione Scelta Rapida di Channel Organizer (Menù Organizzazione Canali) per visualizzare la lista dei canali Preferiti quando si guarda la TV o si ascolta la Radio
15. **ZOOM** Zoom Avanti sull'immagine
16. **↑/CH+** Su/Canali Avanti
17. **▶▶** Brano o Capitolo Successivo
18. **◀◀** Brano o Capitolo Precedente
19. **←** Sinistra/Conferma o Modifica (Impostazioni in modalità ATV)
20. **ENTER** Conferma Impostazioni
21. **→** Destra/Conferma o Modifica (Impostazioni in modalità ATV)
22. **CH-/↓** Giù/Canali Indietro
23. **◀◀** Indietro in modalità Media Player
24. **▶▶** Avanti in modalità Media Player
25. **S.TITLE** Sottotitoli ON/OFF
26. **EPG** Guida Elettronica ai Programmi 7gg  
Premere DESTRA e SU/GIÙ per accedere alle Informazioni dei Programmi di Oggi. Premere ▶▶ per visualizzare le informazioni relative ai programmi di oggi. Premere nuovamente ◀◀ per tornare indietro
27. **INFO** Informazioni Canali in Digitale Terrestre
28. **TTX** Televideo interattivo Canali in Digitale Terrestre

### 3.4.2 Uso del Telecomando

Rimuovere l'imballaggio in PVC prima di utilizzare il telecomando per la prima volta.

1. Non esporre il telecomando alla luce diretta del sole o altra luce forte.
2. Non far cadere o calpestare il telecomando e non sottoporre a urti.
3. Tenere il telecomando lontano da ambienti estremamente caldi o umidi.
4. Tenere lontano dall'acqua.

#### ■ Raggio d'azione

1. I sensori infrarossi (IR) del telecomando dovrebbero essere puntati direttamente verso il sensore posto sulla parte anteriore dell'apparecchio. La presenza di ostacoli tra l'apparecchio e il telecomando potrebbe impedire l'uso del dispositivo.
2. Usare il telecomando entro 5 m dal sensore.
3. Angolazione  $\pm 30^\circ$ .

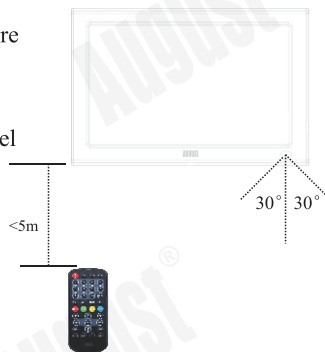

#### ■ Cambiare le batterie

Se il telecomando non funziona o diminuisce il campo d'azione, sostituire la batteria con una nuova.

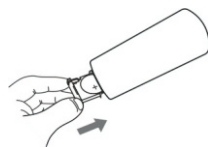
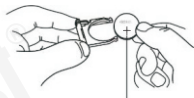
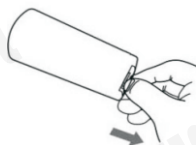

Estrarre il portabatterie e rimuovere la batteria vecchia.

Inserire la nuova batteria nel portabatteria con il lato + rivolto verso l'alto.

Rimettere il vano batterie.

**\*Note:**

1. Si prega assicurarsi che le batterie usate siano smaltite correttamente.
2. Per evitare perdite di liquido rimuovere le batterie al litio se non usate il telecomando per un lungo periodo. Se avviene una perdita di liquido togliere le batterie e pulire delicatamente, poi riposizionare una nuova batteria.

## 4. Collegamento

### 4.1 Collegare l'alimentatore

1. Collegare l'uscita DC dell'adattatore all'entrata DC da 12 V sull'apparecchio.
2. Inserire l'adattatore nella presa della corrente.

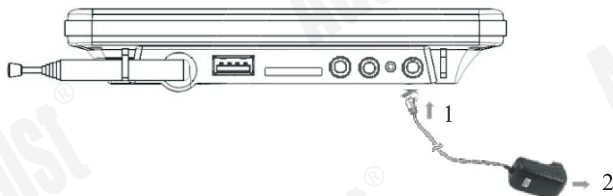

### 4.2 Collegare gli auricolari

Inserire lo spinotto degli auricolari (o cuffie) nell'apposita entrata sul dispositivo.

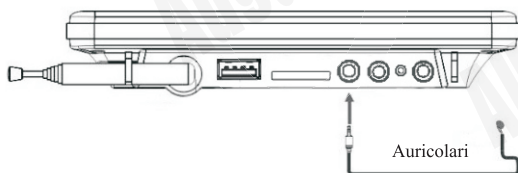

**\*Note:**

Se usate gli auricolari o le cuffie, gli altoparlanti dell'apparecchio non emetteranno alcun suono.

### ■ Precauzioni per l'uso dell'auricolare (o cuffie)

1. Si prega di non regolare l'auricolare o le cuffie ad alto volume, potrebbe causare danni alla salute delle vostre orecchie.
2. Per evitare di disturbare le persone intorno a te si prega di regolare l'auricolare o le cuffie a volume basso.
3. In caso di acufeni si prega di usare un volume basso oppure di sospendere l'uso.
4. È consigliato dagli otoiatri l'uso non prolungato dell'auricolare.

### 4.3 Collegarsi al televisore tramite Uscita AV

Spegnere tutti i dispositivi prima di connettere o sconnettere qualsiasi cavo.

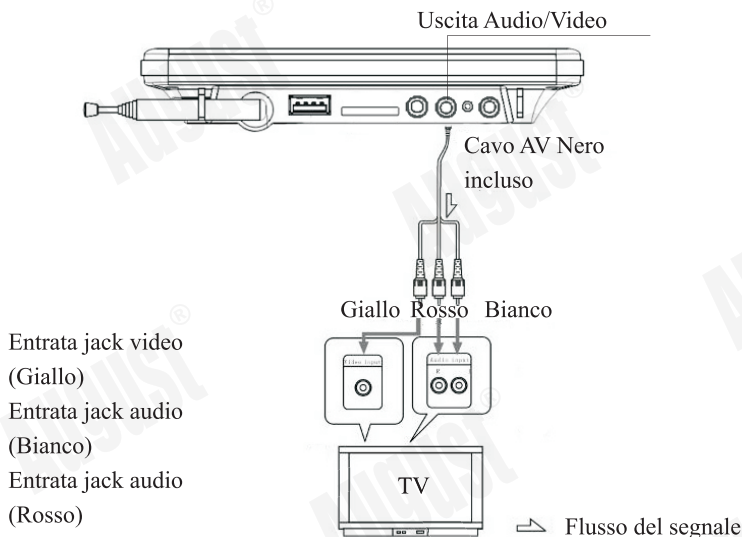

#### \*Note:

La funzione di uscita AV è disponibile solamente in modalità Digitale Terrestre (DVB-T) o Media Player.

### 4.4 Collegarsi a un dispositivo Audi/Video tramite Entrata AV

Spegnere tutti i dispositivi prima di connettere o disconnettere qualsiasi cavo.

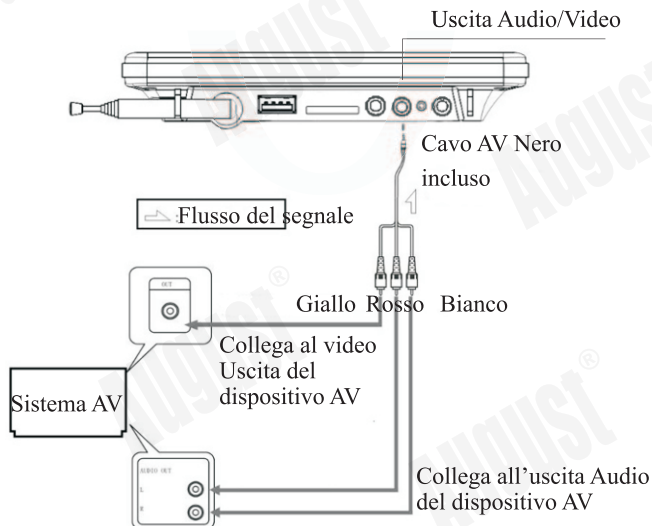

#### \*Note:

Per l'uso della funzione AV IN (entrata AV) si prega di impostare prima su modalità AV IN.



## 5. Operazioni di Base

### 5.1 Accendere/Spegnere il dispositivo

#### 5.1.1 Accensione

Collegare il dispositivo alla presa principale, premere il tasto POWER sul telecomando per accendere il dispositivo oppure tenere premuto il tasto POWER sull'apparecchio per 1,5 secondi.

#### 5.1.2 Spegnimento

Premere il tasto POWER sul telecomando per accendere il dispositivo oppure tenere premuto il tasto POWER sull'apparecchio per 1,5 secondi.

### 5.2 Modalità Impostazioni

Premere ripetutamente il tasto MODE per selezionare tra le seguenti modalità:

DTV: TV Digitale Terrestre e Media Player, premere il tasto DESTRA per cambiare

ATV: TV Analogica, premere DESTRA per cambiare

AV IN: Entrata AV, premere DESTRA per cambiare

LUMINSITÀ: Premere SINISTRA o DESTRA per cambiare

CONTRASTO: Premere SINISTRA o DESTRA per cambiare

COLORE: Premere SINISTRA o DESTRA per cambiare

SCALA: Premere SINISTRA o DESTRA per cambiare le proporzioni a 16:9 o 4:3

INVERTIRE: Premere SINISTRA o DESTRA per invertire lo schermo o riportare in posizione

## 6. TV Digitale Terrestre (DVB-T)

Se il dispositivo non è in modalità TV Digitale Terrestre premere ripetutamente il tasto MODE fino a che non appare la scritta DTV, premere destra o sinistra per cambiare.



### 6.1 Channel Manager

Channel Manager permette di ordinare, modificare, cancellare e classificare i canali.



In modalità TV Digitale, selezionare Channel Manager e premere ENTER per il sottomenù.

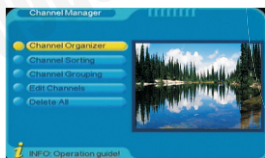

#### 6.1.1 Organizzatore dei canali

Chanel Organizer viene usato per impostare i canali preferiti, cambiare posizione ai canali, bloccare o cancellare i canali e modificare il nome dei canali.

1. Per accedere a Channel Organizer selezionare MENU -> Digital TV -> Channel Manager -> Channel Organizer.

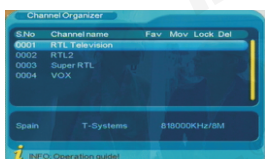

2. Se nessun canale è salvato nella TV non è permesso accedere a Channel Organizer e mostrerà la scritta "Channel not available".

3. Usare il tasto SU/GIÙ per selezionare il canale che volete modificare.

-Premere RED (Rosso) per cancellare o ripristinare un canale, ti verrà chiesto di inserire la password, la password di sistema predefinita è: 0000

-Premere GREEN (Verde) per selezionare o cancellare un canale dai preferiti.

-Premere YELLOW (Giallo) per impostare o cancellare il cambiamento di posizione di un canale.

-Premere BLUE (Blu) per bloccare o sbloccare un canale, ti verrà chiesto di inserire la password, la password di sistema predefinita è: 0000.

4. Per modificare il nome di un canale usare SU/GIÙ per selezionare la riga del canale, premere DESTRA/SINISTRA per accedere alla pagina per modificare il nome, premere RED/GREEN/YELLOW/BLUE (Rosso/Verde/Giallo/Blu) per modificare il nome.

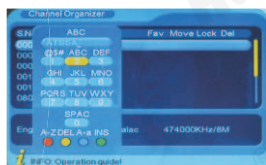

5. Premere ENTER per salvare le impostazioni, o premere MENU per uscire senza salvare.

#### 6.1.2 Ordinamento dei canali

Permette all'utente di ordinare i canali per area, alfabeticamente o numeralmente.

1. Si può accedere all'ordinamento dei canali selezionando MENU -> Digital TV -> Channel Manager -> Channel Sorting.

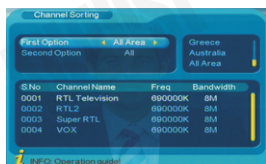

2. Se nessun canale è salvato sul televisore non sarà possibile accedere all'ordinamento dei canali (Channel Sorting) e apparirà la scritta "Channel not available".

3. Premere SU/Giù per selezionare:

- ① Prima Opzione: Ordinamento per area, premere DESTRA per accedere all'elenco zona, utilizzare SU/Giù per selezionare, premere ENTER per confermare.
- ② Seconda opzione: ordinamento alfabetico o per numero di sequenza, premere DESTRA per accedere alla lista delle opzioni, utilizzare i tasti SU/Giù per selezionare, premere ENTER per confermare.

4. Le regole di ordinamento possono essere selezionate premendo DESTRA / SU / GIU' / SINISTRA.

5. Dopo aver selezionato la cernita regole, premere ENTER per confermare, apparirà la scritta "Are you sure?", selezionare "YES" per confermare e proseguire l'ordinamento, oppure selezionare "NO" per annullare.

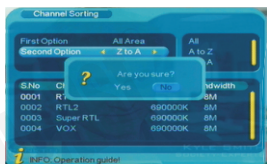

6. Premere MENU per uscire da Channel Sorting.

### 6.1.3 Raggruppamento dei Canali

Consente all'utente di ordinare i canali in 8 diverse categorie: News, Scienza, Sport, Film, Bambini, Musica, Moda e Nessuno.

1. Si può accedere all'ordinamento dei canali selezionando MENU-> Digital TV->Channel Manager->Channel Grouping.



2. Se nessun canale è salvato sul televisore, non sarà possibile accedere all'ordinamento dei canali (Channel Sorting) e apparirà la scritta "Channel not available".

3. Utilizzare SU/Giù per selezionare il canale, e quindi selezionare la categoria premendo I numeri (1-8).

4. Dopo aver impostato premere MENU e apparirà la scritta "Successfully updated" (Aggiornato con successo).

### 6.1.4 Modifica canali

Consente all'utente di aggiungere e modificare i canali.

1. Si può accedere a Edit Channel (Modifica Canali) selezionando MENU-> Digital TV-> Manager-> Edit Channel.

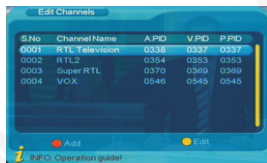

2. Se nessun canale è salvato sul televisore, non sarà possibile accedere all'ordinamento dei canali (Channel Sorting) e apparirà la scritta "Channel not available".

3. Per aggiungere un nuovo canale, premere RED e quindi premere SU/Giù per selezionare tra i 6 parametri come indicato:

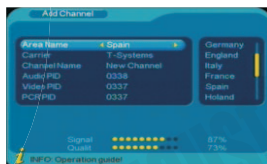

① Nome Area: premere DESTRA per entrare nell'elenco zona, utilizzare SU/Giù per selezionare, premere ENTER per confermare.

② Vettore: premere DESTRA per entrare nella lista di vettore, utilizzare SU/Giù per selezionare, premere ENTER per confermare.

③ Nome canali: premere DESTRA per entrare nella pagina di modifica, utilizzare RED/ GREEN/YELLOW /BLUE (ROSSO/VERDE/ GIALLO/BLU) per modificare, premere ENTER per confermare.

④ PID Audio: può essere cambiato premendo i numeri.

⑤ PID Video: può essere cambiato premendo i numeri.

- ⑥ PCR PID: può essere cambiato premendo i numeri.
  - ⑦ Una volta terminato con le impostazioni, premere ENTER per confermare, comparirà la scritta "Successfully updated" (Aggiornato con successo) e tornare a Edit Channels.
  - ⑧ Durante l'installazione, premere MENU in qualsiasi momento per annullare e uscire da Edit Channels.
4. Per modificare un canale, premere YELLOW, e quindi premere SU/GIÙ per selezionare tra i 4 parametri, come indicato:



- ① Nome canali: premere DESTRA per entrare nella pagina di modifica, utilizzare RED/GREEN/YELLOW/BLUE per modificare, premere ENTER per confermare.
- ② PID audio: può essere cambiato premendo I numeri.
- ③ PID Video: può essere cambiato premendo I numeri.
- ④ PCR PID: può essere cambiato premendo I numeri.
- ⑤ Una volta terminato con le impostazioni, premere ENTER per confermare, comparirà la scritta "Successfully updated" (Aggiornato con successo) e tornerà a Edit Channels.
- ⑥ Durante l'installazione, premere MENU in qualsiasi momento per annullare e uscire da Edit Channels.

### 6.1.5 Elimina tutto

Per eliminare tutti i canali TV e Radio, selezionare Menu-> Digital TV-> Channel Manager-> Delete All.

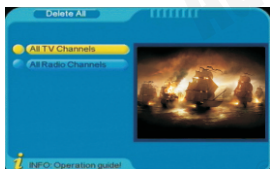

1. Utilizzare SU/GIÙ per selezionare i canali TV, apparirà la scritta "Delete all TV channels?" (Cancellare tutti i canali TV?), selezionare "YES" per confermare e procedere con la cancellazione, selezionare "No" per annullare.
2. Utilizzare SU/GIÙ per selezionare I canali Radio, apparirà la scritta "Delete all Radio channels?" (Cancellare tutti i canali Radio?), selezionare "YES" per confermare e procedere con la cancellazione, selezionare "No" per annullare.

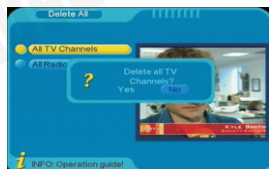

## 6.2 Installazione

L'installazione è per la ricerca dei canali TV e Radio, si può accenderla selezionando MENU-> Digital TV-> Installation.



Premendo ENTER, ti saranno offerte due opzioni di ricerca: Auto Search and Manual Search (Ricerca automatica e ricerca manuale).



### 6.2.1 Ricerca automatica

Selezionare Auto Search, premere ENTER, la ricerca sarà avviata.

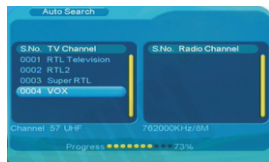

Dopo la ricerca, il sistema uscirà automaticamente dalla pagina di ricerca, salverà le impostazioni del programma e tornerà a Installation menu (Menu Installazione), premere MENU per uscire.

## 6.2.2 Ricerca manuale

Se conosci la frequenza di trasmissione di un canale e la larghezza di banda utilizzando la ricerca manuale il procedimento si velocizzerà.

Selezionare Manual Search, premere ENTER, ti sarà chiesto di fornire due parametri:

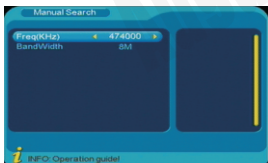

- ① Freq (Khz): scansione delle frequenze, la frequenza di default è 474000 KHz, usare i numeri oppure SINISTRA/DESTRA per modificare.
- ② Larghezza di banda: utilizzare SINISTRA/DESTRA per selezionare.

Dopo l'impostazione, premere ENTER per avviare la ricerca.

Dopo la ricerca, il sistema uscirà automaticamente dalla pagina di ricerca, salverà le informazioni e tornerà a "Installation menu", premere MENU per uscire.

## 6.3 Configurazione

Il menu di configurazione ha le seguenti opzioni: Visualizzazione su schermo, TV, Installazione del sistema, Ora, Timer sveglia e Blocco genitori. Vi si può accedere selezionando MENU-> Digital TV-> Configuration.

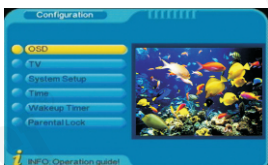

### 6.3.1 OSD (On Screen Display)

Attraverso OSD, è possibile impostare il tipo d'interfaccia.

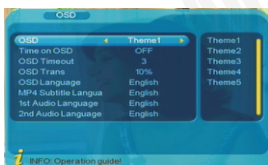

A sinistra della lista del menu sono elencate tutte le opzioni sotto OSD. Premere SU/GIÙ per selezionare un'opzione.

1. OSD: supporta 5 tipi di menu, premere SINISTRA/DESTRA per selezionare tra Theme 1-5.
2. OSD Timeout: imposta il tempo di visualizzazione delle informazioni nella finestra di dialogo, premere SINISTRA/DESTRA per selezionare tra i secondi da 1 a 6 secondi, il tempo di default è di 3 secondi.
3. OSD Trans: imposta la trasparenza del menu, premere SINISTRA/DESTRA per regolare da 0% -60%.
4. OSD Language: il sistema è dotato di interfaccia utente multilingua, premere DESTRA per accedere all'elenco delle lingue, utilizzare SU/GIÙ per selezionare, premere ENTER per confermare.

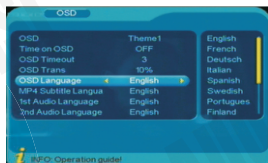

5. Prima Lingua Audio: premere DESTRA per entrare nella lista Lingue audio, utilizzare SU/GIÙ per selezionare, premere ENTER per confermare.
6. Seconda Lingua audio: premere DESTRA per entrare nella lista Lingue audio, utilizzare SU/GIÙ per selezionare, premere ENTER per confermare.
7. Dopo l'impostazione, premere ENTER per confermare, premere MENU per uscire dall'impostazione, comparirà la scritta "Successfully updated" (Aggiornato con successo).

### 6.3.2 TV

Questa opzione permette agli utenti di impostare le loro impostazioni di uscita TV preferite.

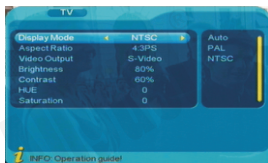

Alla sinistra del menu sono elencate tutte le opzioni. Premere SU/GIÙ per selezionare un'opzione.



1. Modalità di visualizzazione: premere SINISTRA/DESTRA per scegliere tra AUTO, PAL, SECAM e, premere ENTER per confermare e uscire dall'impostazione. Oppure premere SU/GIù per selezionare un'altra opzione.

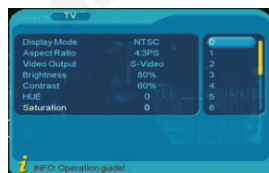

2. Proporzioni: premere SINISTRA/DESTRA per selezionare tra 16:9, 4:3 Pan Scan, 4:3 Letter Box, premere ENTER per confermare e uscire dall'impostazione. Oppure premere SU/GIù per selezionare un'altra opzione.

3. Luminosità: premere DESTRA per entrare nella lista, SU/GIù per selezionare, premere ENTER per confermare. Premere nuovamente ENTER per uscire dall'impostazione oppure premere SU/GIù per selezionare un'altra opzione.

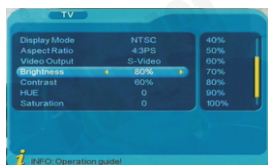

4. Contrasto: premere DESTRA per entrare nella lista, SU/GIù per selezionare, premere ENTER per confermare. Premere nuovamente ENTER per uscire dall'impostazione oppure premere SU/GIù per selezionare un'altra opzione.

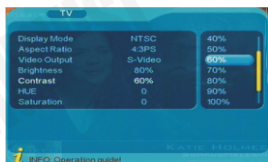

5. TONALITÀ: premere DESTRA per entrare nella lista, utilizzare SU/GIù per selezionare, premere ENTER per confermare. Premere nuovamente ENTER per uscire dall'impostazione, oppure premere SU/GIù per selezionare un'altra opzione.

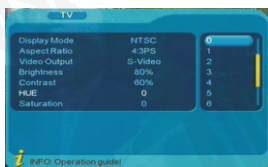

6. Saturazione: premere DESTRA per entrare nell'elenco, utilizzare SU/GIù per selezionare, premere ENTER per confermare. Premere nuovamente ENTER per uscire dall'impostazione o premere SU/GIù per selezionare un'altra opzione.

7. Una volta completata l'impostazione, premere ENTER per confermare. Premere MENU per uscire dalla configurazione, comparirà la scritta "Successfully updated" (Aggiornato con successo).

### 6.3.3 Configurazione del sistema

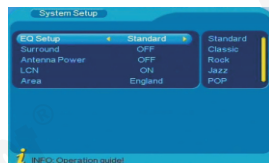

È possibile impostare EQ Setup, Surround, Antenna Power (Potenza dell'antenna), LCN (Logical Channel Number) e Area in System Setup.

La Potenza in uscita della presa dell'antenna sul dispositivo è di 5 V. Selezionare Antenna Power On (Antenna Accesa) se l'antenna sterna ha un ingresso da 5 V della presa coassiale. Premere SU/GIÙ per selezionare un'opzione, utilizzare SINISTRA/DESTRA per modificare le impostazioni. Dopo l'impostazione, premere ENTER per confermare, Premere MENU per uscire dalla configurazione, comparirà la scritta "Successfully updated" (Aggiornato con successo).

### 6.3.4 Ora

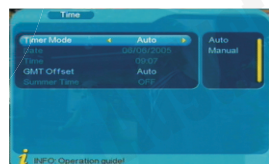

È possibile impostare le modalità Timer, Data, Ora, Fuso Orario e Ora Legale sotto Time menu. Il timer ha due modalità, una è automatica e l'altra è manuale.

La modalità di default è automatica, premere SU/GIù per selezionare la modalità Timer o Fuso Orario, utilizzare DESTRA/SINISTRA per cambiare.

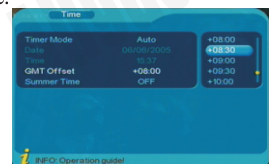

In modalità timer manuale, premere SU/GIÙ per selezionare un'opzione, utilizzare DESTRA/SINISTRA o i numeri per cambiare la data, ora, fuso orario o l'ora legale.

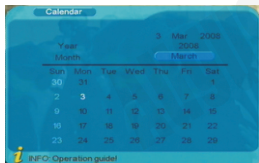

Dopo l'impostazione, premere ENTER per confermare, premere MENU per uscire dall'impostazione, comparirà la scritta "Successfully updated" (Aggiornato con successo).

### 6.3.5 Wakeup Timer

Questa opzione consente di spegnere/accendere il dispositivo automaticamente, impostare un tempo programmato di registrazione, oppure impostare una promemoria per il programma che non si vuole perdere.

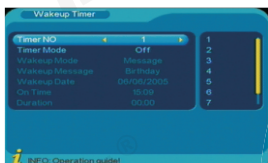

È possibile impostare Wakeup Timer, Wakeup Mode, Wakeup Message, Wakeup Channel, Wakeup Data, Ora, Durata e Partizione.

1. Timer No: questa impostazione disattiva il timer sveglia, utilizzare SINISTRA/DESTRA per cambiare.
2. Modalità Timer: utilizzare SINISTRA/DESTRA per selezionare tra: una volta, giornaliero, settimanale, annuale o disattivato.

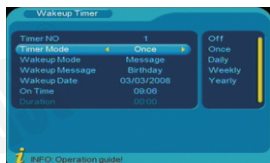

3. Wakeup Mode: usare SINISTRA/DESTRA per scegliere di mostrare un messaggio, passare a un canale che si desidera guardare, spegnere/accendere il dispositivo o impostare una registrazione TV pianificata.

Nota:

- 1) Perché il dispositivo si accenda automaticamente, deve essere stato disattivato mediante Wakeup Timer.

- 2) Se il dispositivo è stato spento usando Wakeup Timer, per attivarlo manualmente premere due volte il tasto POWER.

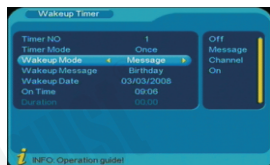

- ① Wakeup Message: usare SINISTRA / DESTRA per selezionare tra compleanno, anniversario o generale.
- ② Wakeup Channel: utilizzare SINISTRA / DESTRA per selezionare un canale dalla lista.
4. Wakeup Data: premere DESTRA per accedere al calendario, su/giù e sinistra/destra per selezionare una data.
5. Ora accensione: utilizzare i numeri per impostare l'ora d'inizio.
6. Durata: utilizzare i numeri per impostare per quanto tempo si vuole guardare o registrare il programma.
7. Partizione di default: questo è solamente per registrazione programmata, premere DESTRA, sarà mostrata la scritta "Device List" (Elenco dei dispositivi), se la TV si collega a una chiavetta USB, si vedrà un solo dispositivo sulla lista, se la TV si collega ad un hard drive esterno che ha un certo numero di partizioni, verrà mostrato l'elenco delle partizioni, selezionare quella che volete scegliere e premere ENTER, ti verrà richiesto di confermare o di cambiare, se si desidera cambiare, selezionare "YES", quindi premere ENTER, altrimenti selezionare "No". Apparirà la scritta "Set successfully".

Dopo l'impostazione, premere ENTER per confermare, premere MENU per uscire dall'impostazione, apparirà la scritta "Successfully updated" (Aggiornato con successo).

### 6.3.6 Blocco Genitori

L'utente può cambiare la password di sistema sotto questa opzione.



Inserire la vecchia password, se è corretta, il cursore si sposterà sull'opzione "Enter New Password", immettere e confermare la nuova password. Il sistema mostrerà "Password changed" (Password cambiata).

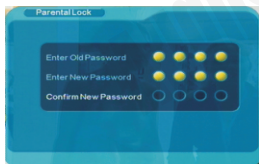

La Password predefinita è 0000.

#### 6.4. Aggiornamento software

Questa funzione è solo per uso unico produttore.

#### 6.5 Predefiniti di fabbrica

Per ripristinare la configurazione del sistema ai predefiniti di fabbrica, premere MENU, selezionare Digital TV->Factory Default, premere ENTER.



Vi sarà chiesto se si desidera eseguire i predefiniti di fabbrica, selezionare [NO] per annullare o selezionare [YES] per confermare.

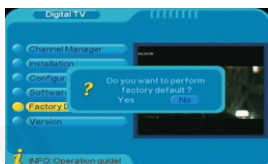

#### 6.6 Versioni

Fornisce l'hardware, il software e sistema informativo.

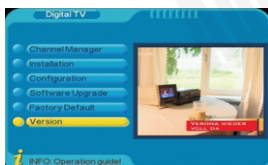

## 7. Registrazione della TV Digitale

Il dispositivo permette la registrazione della TV digitale terrestre su una chiavetta USB o hard drive esterno (FAT32, USB 2.0) tramite la porta USB.

Prima di iniziare la registrazione, collegare al dispositivo una chiavetta USB o un hard disk esterno, che abbia spazio sufficiente.

### 7.1 Registrazione in tempo reale

Premere REC sul telecomando per avviare la registrazione, la scritta "REC" apparirà sullo schermo, premere nuovamente REC per interrompere la registrazione, ti verrà chiesto "Do you want to stop recording?", scegliere "YES" per fermare o "No" per continuare la registrazione.

Premere YELLOW (GIALLO) durante la registrazione, vi permette di impostare la durata della registrazione. Premere DESTRA per scegliere: 15 min, 30 min, 45 min, 60 min, 75 min, 90 min, 105 min, 120 min o per disabilitare, premere ENTER per confermare e uscire.

Premere INFO durante la registrazione, mostrerà per quanto tempo avete registrato, il nome del canale, e quanto spazio è rimasto sulla tua chiavetta USB o disco rigido esterno, premere INFO per uscire.

Il programma registrato verrà salvato in una nuova cartella "PVR" nella vostra chiavetta USB o disco rigido esterno ed è in formato MPG video. Può essere visualizzato premendo MENU e selezionando Movie.

Premere MENU, quindi selezionare Disk Manager, saranno mostrati tutti i programmi registrati memorizzati nella Chiavetta USB o disco rigido esterno, premere GREEN (VERDE) per selezionare Play/Cancella uno/ Cancella tutti / Rinomina un programma registrato, premere ENTER per confermare, premere MENU per uscire in qualsiasi momento.

### 7.2 Registrazione TV programmata

Per impostare una registrazione programmata si prega di impostare prima il dispositivo in modalità TV Digitale. Quindi premere MENU, selezionare TV Digitale premendo il tasto ENTER. Selezionare



Configuration e quindi selezionare Wakeup Timer. Le seguenti opzioni saranno visualizzate:

1. Timer n.: il numero di questa impostazione del timer, utilizzare SINISTRA/DESTRA per modificare.
2. Modalità Timer: utilizzare SINISTRA/DESTRA per selezionare tra: una volta, giornaliero, settimanale, annuale o spento.
3. Wakeup Mode: selezionare "Recorder" per la registrazione programmata. Per l'uso di altre funzioni disponibili in questa impostazione fare riferimento a pagina 18 nel manuale utente.
4. Wakeup Channel: utilizzare SINISTRA/DESTRA per selezionare il canale che si desidera registrare.
5. Wakeup Data: premere DESTRA per entrare nel calendario, utilizzare su/giù e sinistra/destra per selezionare la data in cui si desidera registrare il programma.
6. Ora accensione: usare i numeri per impostare il momento di partenza della registrazione.
7. Durata: utilizzare i numeri per impostare la durata della registrazione.
8. Partizione di default: premere DESTRA, sarà mostrata la scritta "Device List" (Elenco dei dispositivi), se la TV si collega a una chiavetta USB, si vedrà un solo dispositivo sulla lista, se la TV si collega ad un hard drive esterno che ha un certo numero di partizioni, verrà mostrato l'elenco delle partizioni, selezionare quella che volete scegliere e premere ENTER, ti verrà richiesto di confermare o di cambiare, se si desidera cambiare, selezionare "YES", quindi premere ENTER, altrimenti selezionare "No". Apparirà la scritta "Set successfully".
9. Premere MENU per uscire dall'impostazione, comparirà la scritta "Successfully updated" (Aggiornato con successo).

Si prega di notare che la registrazione programmata può essere attivata solamente quando il dispositivo è acceso e in modalità TV Digitale.

Quando inizia la registrazione, la scritta "REC" apparirà sullo schermo, quando la registrazione sarà finita la scritta "REC" scomparirà. Premere INFO durante la registrazione, mostrerà per quanto tempo avete registrato, il nome del canale, e quanto spazio è rimasto sulla tua chiavetta USB o disco rigido esterno, premere nuovamente INFO per uscire.

Il programma registrato verrà salvato in una nuova cartella "PVR" nella vostra chiavetta USB o disco rigido esterno ed è in formato MPG video. Può essere visualizzato premendo MENU e selezionando Movie.

Premere MENU, quindi selezionare Disk Manager, saranno mostrati tutti i programmi registrati memorizzati nella Chiavetta USB o disco rigido esterno, premere GREEN (VERDE) per selezionare Play/Cancela uno/ Cancela tutti / Rinomina un programma registrato, premere ENTER per confermare, premere MENU per uscire in qualsiasi momento.

## 8. Funzioni Lettore di schede e USB

Questo lettore è dotato di lettore di schede SD/MMC e porta USB. Supporta la riproduzione di MP3, JPEG e MPEG4 (AVI) file.

Inserire una scheda SD/MMC oppure una chiavetta USB allo slot della scheda oppure alla porta USB del lettore.

### 8.1 Film

Premere MENU, selezionare film, premere ENTER, il menu dei film mostrerà:

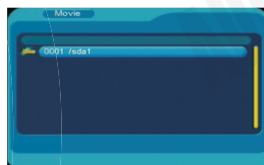

Utilizzare SU/GIÙ per selezionare una sottotraccia.



Premere ENTER per visualizzare i file video nella sottotraccia.

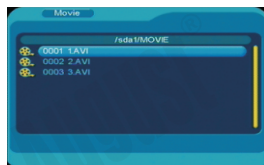

Utilizzare SU/GIÙ per selezionare un film che si desidera guardare, premere ENTER per confermare.

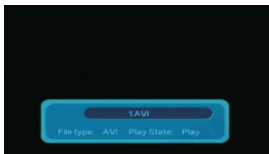

Premere ►► per andare avanti a 2, 4, 8 e 20 volte la velocità normale.  
 Premere ◀◀ per andare indietro a 2, 4, 8 e 20 volte la velocità normale  
 Premere ◀◀ per riprodurre il filmato precedente, premere ►► per il successivo.

Premere ZOOM, per eseguire lo zoom e visualizzare l'immagine a x2, x4, x4, premere ancora per eseguire lo zoom indietro a 1/2, 1/3, o 1/4 di volte la visualizzazione normale.

Premere MENU per uscire dalla riproduzione.

## 8.2 Musica

Premere MENU, selezionare Music, premere ENTER, il menu Musica sarà visualizzato:

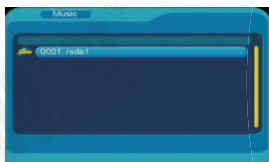

Utilizzare SU /GIÙ per selezionare una sottotraccia.



Premere ENTER per visualizzare i file musicali nella sottotraccia.

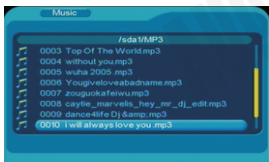

Utilizzare SU/GIÙ per selezionare il file che si desidera riprodurre, premere ENTER per confermare.



Premere ►► per andare avanti a 2, 4, 8 e 20 volte la velocità normale.  
 Premere ◀◀ per andare indietro a 2, 4, 8 e 20 volte la velocità normale.  
 Premere ◀◀ per riprodurre il file musicale precedente, premere ►► per il successivo.  
 Premere MENU per interrompere in qualsiasi momento, premere di nuovo per uscire dalla riproduzione.

## 8.3 Foto

Premere MENU, selezionare Photo, premere ENTER, il menu foto visualizzerà:

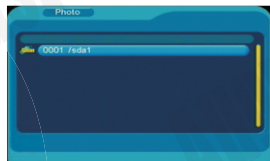

Utilizzare SU/GIÙ per selezionare una sottotraccia.

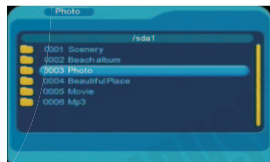

Premere ENTER per visualizzare i file delle foto nella sottotraccia.



Utilizzare SU/GIÙ per selezionare il file che si desidera riprodurre, premere ENTER per confermare.

Premere ◀◀ per riprodurre la foto precedente, premere ►► per la successiva.

Premere ZOOM, per eseguire lo zoom e visualizzare l'immagine a x2, x4, x4, premere ancora per eseguire lo zoom indietro a 1/2, 1/3, o 1/4 di volte la visualizzazione normale.

Premere SINISTRA o DESTRA per ruotare l'immagine.

Premere MENU per uscire dalla riproduzione.

## 9. Giochi

È possibile accedere ai giochi selezionando Menu-> Gioco-> Native Games.



Premere SU/GIÙ per selezionare il gioco che si vuole utilizzare, premere ENTER per confermare. Per giocare usare SU/GIÙ e SINISTRA/DESTRA. Per uscire dal gioco, premere ENTER per mettere in pausa e quindi selezionare Exit Game.

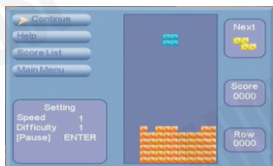

## 10. TV Analogica (ATV)

Per effettuare la ricerca per la TV analogica, premere MODE ripetutamente fino a quando non mostra ATV, premere SINISTRA/DESTRA per passare alla modalità TV analogica.

Premere MENU, il menu delle impostazioni ATV verrà visualizzato come segue:



Utilizzare SU/GIÙ per selezionare il FORMATO TV, RICERCA AUTOMATICA, IGNORA COMMUTAZIONE, SINTONIA FINE premere ENTER per confermare, premere MENU per uscire in qualsiasi momento durante l'impostazione.

### 10.1 Formato TV

Utilizzare SU/GIÙ per selezionare il formato TV adatto per il posto in cui ti trovi, premere ENTER per confermare.



**\*Nota:**

Impostare il formato TV su "PAL I" per l'Italia.

### 10.2 Ricerca Automatica

Il dispositivo ricercherà i programmi automaticamente selezionando AUTO SEARCH.

Verrà visualizzata come segue:

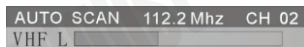

Oppure

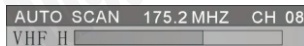

Oppure



### 10.3 Ignora Commutazione

La funzione SKIP SWITCH (Ignora commutazione) consente di nascondere qualsiasi canale che verrà saltato quando si selezionano i canali utilizzando CH + e CH-.

Spostarsi sul canale che si desidera ignorare, premere MENU, quindi selezionare SKIPSETSU, il seguente menu verrà visualizzato:

```
SKIP SETUP
SKIP OFF
SKIP ON
```

Utilizzare SU/GIÙ per selezionare SKIP ON, premere ENTER per confermare, quindi premere MENU per uscire.

Per disattivare lo SKIP OFF per un canale, premere il numero del canale, premere MENU, SU/GIÙ per selezionare SKIP OFF, premere ENTER per confermare, quindi premere MENU per uscire.

### 10.4 Sintonia fine

Il dispositivo sintonizzerà il programma con precisione se si seleziona SINTONIA FINE.

Utilizzare SINISTRA / DESTRA per regolare, e apparirà la seguente immagine:

```
ATV SETUP
```

```
TV FORMAT
AUTO SEARCH
SKIP SWITCH
FINE TUNE →
```

```
ATV SETUP
```

```
TV FORMAT
AUTO SEARCH
SKIP SWITCH
FINE TUNE ←
```

#### \*Nota:

Se il segnale è troppo debole, l'immagine rimarrà scarsa qualunque cosa facciate, e potrà produrre forte rumore, immagini mosse, suono inferiore ecc. Se l'immagine rimane scarsa quando si utilizza l'antenna telescopica, per favore utilizzare un'antenna sul tetto o un'antenna amplificata esterna.

## 11. Compartimento Batterie

Questo dispositivo è provvisto di un compartimento batterie incorporato adatto a contenere 6 batterie AA ricaricabili da 1.2V.

Le batterie a carica piena con capacità di 2700mAh possono sostenere la visione della TV per circa 2,5 ore.

Il dispositivo caricherà automaticamente le batterie quando connesso ad una fonte di alimentazione esterna fino al completo caricamento.

Le batterie possono essere ricaricate da un caricabatterie separato (non incluso) prima di essere inserite nell'apparecchio. Il tempo impiegato per la ricarica dipende dalla capacità dal caricabatterie usato.

## Precauzioni:

- Usare batterie ricaricabili AA da 1.2V. L'uso di normali batterie AA da 1.5V può causare danni permanenti all'apparecchio ed invalidare la garanzia.
  - Caricare completamente le batterie prima di usarle per la prima volta.
  - La durata della riproduzione può diminuire dopo che le batterie sono state ricaricate e scaricate un gran numero di volte.
- Rimuovere le batterie se il dispositivo non viene usato per lungo tempo.
- Lo smaltimento delle batterie deve essere fatto in conformità con le direttive WEEE (smaltimento attrezzature elettriche ed elettroniche) e con altre normative.
  - Non gettare le batterie nel fuoco, può causare esplosioni.

### 1) Aprire il compartimento batterie

Assicurarsi che il dispositivo sia spento e disconnesso dal cavo di alimentazione.

Far scorrere il coperchio dello scomparto batterie come indicato nella foto qui sotto.

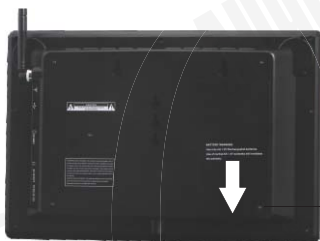

Premere e far scivolare

2) Posizionare le batterie con i poli “+” e “-” nell’esatta posizione come riportato sul dispositivo.

3) Riposizionare il coperchio del vano batterie.

## 12. Caratteristiche

Schermo LCD	Tdimensione schermo: 10,1 Inch Risoluzione: 1024 x 600 pixels Proporzioni: 16:9 Luminosità: 170 cd/m <sup>2</sup> Contrasto: 400:1
Decodifica Standard	DVB-T MPEG2
DVB-T Larghezza di banda	6, 7, 8 MHz
DVB-T Frequenza	VHF: 177,5~226,5 MHz UHF: 474~858 MHz
TV Formato Analogico	PAL-I , DK, BG SèCAM-L, DK
Frequenza TV Analogica	VHF: 48,25 ~ 160,25 MHz 168,25 ~ 456,25 MHz UHF: 464,25~863,25 MHz
Entrata AV	Sistema: PAL, NTSC, SèCAM CVBS Input: 1,0Vp-p/75ohm Audio Input: 1Vrms~2Vrms
Uscita AV	CVBS Output: 1,0Vp-p/75ohm Sistema: PAL, NTSC
Entrata Antenna	Impedenza: 75ohm
Letttore di schede	supporta schede SD/MMC fino a 8 Go
Porta USB	USB 2,0 host (5v, 800Am)
Altoparlanti incorporati	2 x1W, 8 ohm
Adattatore di corrente	AC 100~240V 50~60 Hz DC 12V/1,5A
Compartimento Batterie	Guarda fino a 1,5 ore di TV con 6 batterie ricaricabili AA 1,2V 2700 mAh
Consumo	< 10 W
Dimensioni	263x172x31mm
Peso Netto	681g

### Formati Media

Video Player	Tipo di file	AVI(Audio-Video.Interleaved),MPG,ASF,VOB
	Tipo di video	MPEG1, MPEG2, MPEG4
	Tipo di audio	MPEG1/2, Layer 1/2/3, PCM, LPCM
	Frequenza Audio	32Kbps ~ 320Kbps
	Risoluzione	Max. 720 x 480
	Velocità immagine	Max. 30fps/25fps(PAL)



	Caption	DIVX(4,0 , 5,0), XVID
Music Player	Tipo di file	MP3,WMA
	Rapporto	32Kbps~320Kbps
Visualizzatore Foto	Tipo di file	JPG, JPEG (escluso non-interlacciato)
	Risoluzione	Fino a 4000 x 3000 pixels

### 13. Risoluzione dei problemi

I problemi elencati di seguito non significano necessariamente un guasto dell'unità. Si prega di controllare questa lista prima di richiedere riparazioni.

Problemi	Possibili cause e soluzioni
Nessuna immagine e nessun suono	Controllare il collegamento con l'adattatore AC o l'adattatore per auto. L'utilizzo di un alimentatore non autorizzato. Premere POWER sul telecomando per accendere il dispositivo o tenere premuto POWER sul dispositivo per 1,5 secondi per accenderlo.
Nessuna immagine	Controllare la selezione del canale. Esegui la scansione dei canali di nuovo. Ripetere sempre la scansione per i canali in nuove posizioni.
Nessun suono	Controllare il volume del suono. Se si utilizzano cuffie, provarle su un altro dispositivo. Controllare che il cavo delle cuffie sia inserito nella presa cuffie sul dispositivo. Incorretta impostazione formatoTV in modalità analogica. Ripristinare il dispositivo alle impostazioni predefinite dalla fabbrica, quindi riprovare.
Blocco dell'immagine e/o distorsione del suono	Segnale troppo debole, si prega di controllare l'antenna. Provare a utilizzare un'antenna sul tetto o un'antenna amplificata.
Nessun segnale	Segnale troppo debole, si prega di controllare l'antenna. Provare a utilizzare un'antenna sul tetto o un'antenna amplificata.
Immagine scura	Si prega di regolare la luminosità e/o il contrasto.
Effetto neve	Motori/Treni/Linee di alta tensione e Luci al neon possono influenzare il segnale.
Acromatico/lampeggiante/ No Colore	Si prega di regolare le impostazioni del colore. Incorretta impostazione formatoTV in modalità analogica.

#### Avvertenze

Questo manuale d'istruzioni è inteso solo come riferimento. Nessun preavviso è disponibile per qualsiasi modifica di tutte le informazioni in esso contenute. A causa di continui miglioramenti, le caratteristiche e il design sono soggetti a modifiche senza preavviso.

## Avvertenze

Nessun componente riparabile dall'utente è montato all'interno di questo televisore. Non tentare eventuali riparazioni, per non invalidare la garanzia. Eventuali riparazioni devono essere eseguite da parte del fabbricante o del loro centro di assistenza designato. Le parti all'interno di questo apparecchio sono soggette ad alta tensione.

## 14. Garanzia

Questo prodotto è garantito per dodici mesi dalla data originale di acquisto. Nell'eventualità di qualsiasi difetto derivante a causa di difetti di materiale o di lavorazione, l'unità sarà sostituita o riparata gratuitamente (ove possibile) durante questo periodo. Un prodotto alternativo sarà offerto nel caso in cui il prodotto non sia più disponibile o non sia riparabile.

La garanzia è soggetta alle seguenti condizioni:

- La garanzia è valida solo all'interno del paese in cui è stato acquistato il prodotto.
- Il prodotto deve essere correttamente installato e gestito secondo le istruzioni riportate nel manuale dell'utente.
- Il prodotto deve essere utilizzato esclusivamente per scopi domestici.
- La garanzia copre solo l'unità principale, e non copre gli accessori.
- La garanzia non copre i danni causati da uso improprio, negligenza, incidenti e disastri naturali.
- La garanzia verrà invalidata se il prodotto è stato rivenduto o è stato danneggiato da riparazioni di inesperti. La produzione declina ogni responsabilità per incidenti o consequenziali.
- Si prega di consultare il nostro servizio clienti prima di restituire un prodotto, non siamo responsabili per eventuali resi di prodotto inaspettato.
- Qualsiasi prodotto difettoso deve essere conservato e restituito nella confezione originale con tutti gli accessori e la copia originale della ricevuta di acquisto.

La garanzia è in aggiunta, e non diminuisce, i diritti legali o giuridiche.

Si prega di notare che:

1. Uno schermo LCD comprende un numero molto elevato di pixel e ogni pixel contiene sotto-pixel: rosso, verde e blu. A causa del complesso processo di produzione, anomalie occasionali dei pixel potrebbero verificarsi. Le anomalie dei pixel non possono essere riparate e ciò può accadere in qualsiasi fase della vita del monitor LCD. I prodotti August non dovrebbero essere considerati come difettosi se non ci sono più di tre pixel chiari e scuri, rispettivamente.
2. L'antenna TV portatile inclusa nella confezione serve per guardare la TV Digitale nelle aree dove il segnale è molto forte. Al momento ci possono essere difficoltà nella ricezione del segnale con l'antenna portatile inclusa in alcune regioni. Alcune regioni dove il segnale è basso. I televisori August non devono essere ritenuti difettosi se è possibile ricevere la TV Digitale Terrestre tramite il collegamento a un'antenna sul tetto adeguata.

### Servizio Clienti:

Telefono: +44 (0) 845 250 0586

Email: [service@augustint.com](mailto:service@augustint.com)