

August®

User Manual

— DA100C —



10 INCH DIGITAL/ANALOGUE TV & MEDIA PLAYER

TV NUMERIQUE/ANALOGIQUE 10 POUCES & LECTEUR MEDIA

10 ZOLL DIGITAL/ANALOG TV & MEDIA PLAYER

TV DIGITALE/ANALOGICA & MEDIA PLAYER 10 POLLICI

TV DIGITAL/ANALGICA 10 PULGADAS & LECTOR MEDIA

Handbuch

Vielen Dank für den Kauf dieses August TV Produktes. Sie sind vielleicht mit ähnlichen Produkten sehr vertraut, dennoch nehmen Sie sich bitte Zeit um das Handbuch sorgfältig zu lesen. Es stellt sicher, dass Sie sich mit den Funktionen vertraut machen und das beste Fernseherlebnis erzielen.

Sicherheit

Bitte lesen Sie die Sicherheitshinweise, bevor Sie das Produkt verwenden. Es dient Ihrer Sicherheit und der Sicherheit der Personen in Ihrer Umgebung.

Entsorgung

Bitte beachten Sie bei der Entsorgung von Elektronikartikeln auf die WEEE (Waste Electrical and Electronic Equipment) Bestimmungen und etwaige andere Entsorgungsregularien in Ihrem Land. Überprüfen Sie dies gegebenenfalls mit Ihrer zuständigen Umweltbehörde.

Kundenservice

Bei weiteren Fragen kontaktieren Sie bitte unseren Kundenservice:
Tel: +44 (0) 845 250 0586
Email: service@augustint.com

Schnellanleitung

DA100C

1. Wir empfehlen für den ersten Sendersuchlauf eine Dachantenne zu verwenden. Die Kanäle werden nach dem Suchlauf gespeichert. Anschließend können Sie die mitgelieferte Antenne verwenden. Positionieren Sie das Empfangsgerät günstig, z.B. an einem Fenster, um eine gute Signalqualität zu erhalten.
2. Verbinden Sie das Gerät mit dem Stromanschluss. Um das Gerät einzuschalten, drücken Sie POWER auf der Fernbedienung oder halten Sie den Einschaltknopf am Gerät 1,5 Sekunden gedrückt.
3. Mit der MODE Taste der Fernbedienung oder direkt am Gerät können Sie zwischen verschiedenen Funktionen wechseln: DTV (DVB-T & Media Player), ATV (Analog TV), AV IN, BRIGHTNESS (Helligkeit), CONTRAST (Kontrast), COLOR (Farbe), Scale (Bildseitenverhältnis) und Invert (Bildschirmdrehung).
4. Beim ersten Einschalten erscheint das Installationsprogramm. Folgen Sie den Anweisungen, um die gewünschte Bildschirmsprache und Ihr Land einzustellen, drücken Sie anschließend <ENTER>. Sie werden gefragt, ob Sie die Installation vornehmen möchten. Bestätigen Sie mit JA um die Auto-Suche zu starten. Sobald die Suche beendet ist, betätigen Sie <▲> oder <▼> zur Senderauswahl. Drücken Sie <TV/R> um zwischen Fernseh- und Radiosendern zu wechseln.
5. Haben Sie die Erstinstallation bereits durchgeführt und möchten erneut eine Sendersuche durchführen bzw. Sie haben den Standort gewechselt, drücken Sie MODE um zum DTV Modus zu gelangen. Drücken Sie MENU und navigieren zu Digitale TV und bestätigen mit ENTER, wählen Installation und anschließend AUTOSUCHE, um die Suche zu starten. Sobald die Suche beendet ist, nutzen Sie <▲> oder <▼> um Kanäle auszuwählen. Drücken Sie <TV/RADIO> um zwischen DVB-T und Radiosendern zu wechseln.
6. Um Analog-Sender zu finden, drücken Sie wiederholt MODE um zum ATV Modus zu gelangen, drücken Sie die linke oder rechte Pfeiltaste zum Bestätigen. Drücken Sie MENU, das ATV Setup erscheint. Wählen Sie PAL BG für Deutschland/Österreich, anschließend navigieren Sie zu AUTO SEARCH und drücken ENTER zum Starten.
7. Um Videos, Musik oder Fotos von SD-Karte oder USB-Stick abzuspielen, drücken Sie wiederholt MODE um zum DTV Modus zu gelangen und drücken Sie die linke oder rechte Pfeiltaste zum Bestätigen. Führen Sie die SD-Karte oder USB-Stick ein, drücken MENÜ und wählen Film, Musik oder Foto. Mit ENTER oder PLAY starten Sie die Wiedergabe, mit MENÜ stoppen Sie die Wiedergabe und gelangen zurück ins Hauptmenü. Während Fotos angezeigt werden aktivieren Sie mit der Pfeiltaste nach oben den Spiegeleffekt, wiederholtes Drücken dieser Taste deaktiviert den Effekt. Mit der Pfeil abwärts Taste aktivieren Sie eine Invertierung, mit der Taste nach rechts/links drehen Sie im/gegen den Uhrzeigersinn. Mit ENTER starten Sie eine Slideshow, alle Fotos im ausgewählten Ordner werden wiederholt wiedergegeben.

Bei weiteren Fragen kontaktieren Sie bitte unseren Kundenservice:

Tel: +44 (0) 845 250 0586





Email: service@augustint.com

Inhalt

1. Sicherheitshinweise	1
2. Zubehör	2
3. Übersicht Einzelteile und Funktionen	3
4. Anschlüsse	6
5. Grundfunktionen	8
6. DVB-T	9
7. Aufnahmefunktion	15
8. Kartenleser und USB Funktionen	16
9. Spiele	17
10. Analog-TV	18
11. Wiederaufladen der Batterie	19
12. Spezifikationen	21
13. Problemlösung	22
14. Garantiebestimmungen	23

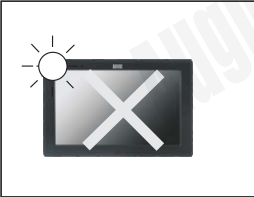
1. Sicherheitshinweise

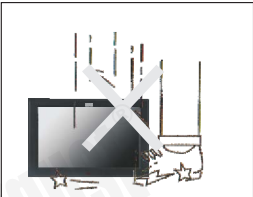
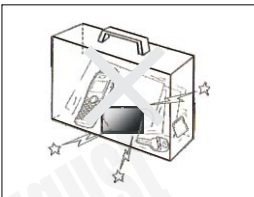
1.1 Lagerung und Anwendung

	Halten Sie das Gerät von extremer Hitze und Kälte fern, Arbeitstemperatur ist 0° C ~ 50° C, Aufbewahrung -10° C ~ 60° C.		Halten Sie das Gerät von Wasser und schmutziger Umgebung fern.
	Halten Sie das Gerät fern von Feuchte, Staub, Öl oder Rauch.		Vermeiden Sie ein Fallen des Gerätes.
	Stecken Sie das Gerät niemals in wackelige Koffer oder Gefäße, es könnte das TV Gerät leicht beschädigen.		Benutzen Sie niemals scharfe Geräte im Umgang/ Säuberung mit diesem Gerät.

1.2 Wartung

Bitte entfernen Sie alle Zubehörteile und entfernen Sie es von der Stromverbindung bevor Sie das Gerät reinigen.

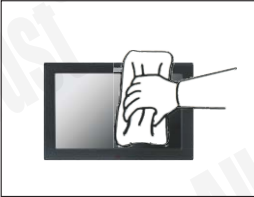
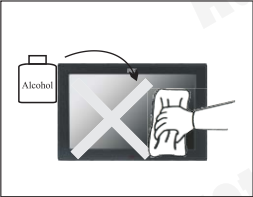
	Reinigen Sie die Oberfläche nur mit einem weichen Tuch welches für LCD TV Monitore geeignet ist.		Benutzen Sie keine aggressiven Chemikalien, Puder oder Alkohol um das Gerät zu reinigen.
---	--	---	--

Schadensvermeidung

1. Verwenden Sie nur das mitgelieferte Stromkabel. Eine falsche Verwendung kann Sie verletzen oder das Gerät beschädigen.
2. Falls Sie das Gerät längere Zeit nicht verwenden, trennen Sie es bitte vom Stromnetz.

⚠ **Warnung!**

Zu Ihrer Sicherheit und der Sicherheit anderer schauen Sie niemals Fernsehen während Sie fahren.

⚠ **Anmerkung!**

Beim Einschalten flackert der Bildschirm kurz, dies ist normal. Versuchen Sie niemals das Gerät selbst zu reparieren. Bei Problemen schalten Sie das Gerät aus und geben es an Ihren Händler zurück. Dieser wird das Gerät in Reparatur geben.

2. Inhalt

 <p>DA100C TV</p>	 <p>Netzteil</p>	 <p>Fernbedienung</p>	 <p>Stand</p>
 <p>Teleskopantenne</p>	 <p>TV Antenne</p>	 <p>AV Kabel</p>	 <p>Bedienungsanleitung</p>

3. Einzelteile und Funktionen

3.1 Vorderseite

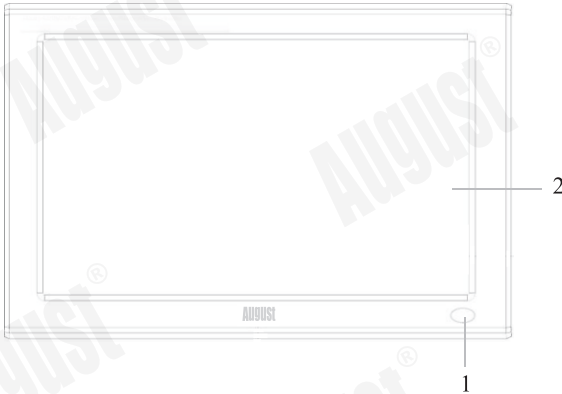

1. Infrarot Empfangsfenster 2. LCD Display

3.2 Rückseite

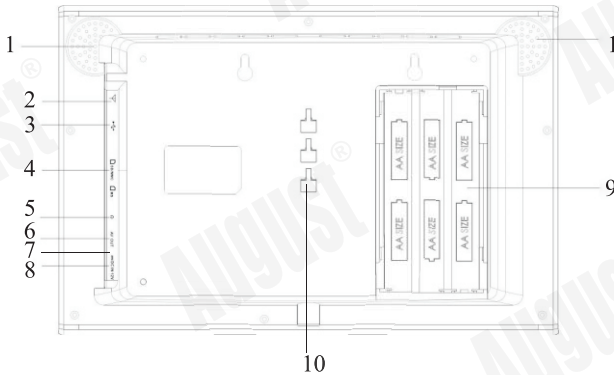

1. Lautsprecher
2. Antennenanschluss
3. USB Slot
4. SD/MMC Kartenslot
5. Kopfhöreranschluss
6. AV In / Out
7. Stromversorgungsanzeige*
8. 12V Stromanschluss
9. Batteriefach
10. Einschub für den Standfuss

*Hinweis:

Der Standbystrom indikator zeigt rot an wenn das Gerät an den Stromkreislauf angeschlossen ist, auch bei Anschluss an einen Zigarettenanzünder im Auto und bei Batteriebetrieb .

Der Indikator erlischt wenn das Gerät eingeschaltet ist.

3.3 Oben

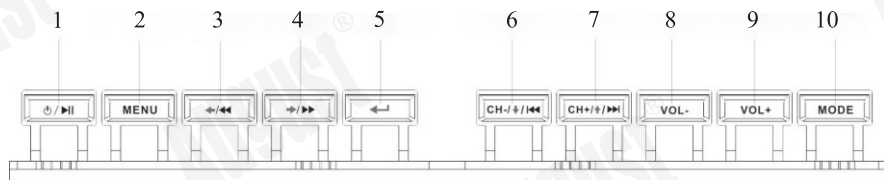

- | | | |
|-----|------|--|
| 1. | | Ein / Aus / Wiedergabe / Pause |
| 2. | MENU | Menü |
| 3. | | Links / Zurückspulen |
| 4. | | Rechts / Vorspulen |
| 5. | | Enter / Bestätigen |
| 6. | | Kanal rückwärts / abwärts / Vorheriger Titel oder Kapitel |
| 7. | | Kanal aufwärts / aufwärts / Nächster Titel oder Kapitel |
| 8. | VOL- | Lautstärke reduzieren |
| 9. | VOL+ | Lautstärke erhöhen |
| 10. | MODE | Wiederholt drücken um Funktion zu wechseln. Weitere Details auf Seite 8. |

3.4 Fernbedienung

3.4.1 Knöpfe



- | | | |
|-----|-------|--|
| 1. | | An- / Ausschalten des Gerätes |
| 2. | MODE | Moduswechsel |
| 3. | TV/R | Wechsel Fernseh- und Radiomodus |
| 4. | AUDIO | Audiokanal- oder Sprache auswählen |
| 5. | 0-9 | Zahlen |
| 6. | REC | Aufnahme starten und stoppen |
| 7. | MENU | Hauptmenü |
| 8. | VOL+ | Lautstärke erhöhen |
| 9. | VOL- | Aufwärts / Kanal aufwärts |
| 10. | MUTE | Stummschaltung ein / aus |
| 11. | | Wiedergabe / Pause |
| 12. | MOVE | Kanäle bewegen in der Kanalorganisation |
| 13. | LOCK | Kindersicherung einschalten in der Kanalorganisation |
| 14. | FAV | Zu Favoriten hinzufügen in der Kanalorganisation / Shortcut für Favoritenliste im Fernseh- oder Radiomodus |
| 15. | ZOOM | Hereinzoomen |
| 16. | | Aufwärts / Kanal aufwärts |

17. ►► Nächstes Kapitel oder nächster Titel
18. ◀◀ Vorheriges Kapitel oder vorheriger Titel
19. ◀ Links / Bestätigen oder ändern der Einstellungen im ATV Modus
20. ENTER Einstellungen betätigen
21. ► Rechts / Bestätigen oder ändern der Einstellungen im ATV Modus
22. CH-/▼ Abwärts / Kanal abwärts
23. ◀◀ Rückwärts im Media Player Modus
24. ►► Vorwärts im Media Player Modus
25. 8.TITLE Untertitel einschalten / ausschalten
26. EPG 7 Tage Elektronischer Programmführer – drücken Sie RECHTS und AUFWÄRTS/ABWÄRTS um die aktuellen Programminformationen anzuschauen. Drücken Sie ► um die Informationen des nächsten Tages abzurufen, drücken Sie ◀◀ um zurückzukehren
27. INFO Kanalinformation
28. TTX Teletext

3.4.2 Benutzung der Fernbedienung

Vor der ersten Verwendung entfernen Sie bitte die PVC-Verpackung.

1. Setzen Sie die Fernbedienung nicht zu lange dem Sonnenlicht aus.
2. Lassen Sie die Fernbedienung nicht fallen und treten Sie nicht darauf.
3. Setzen Sie die Fernbedienung nicht Hitze oder Feuchtigkeit aus.
4. Halten Sie die Fernbedienung fern von Wasser.

Arbeitsbereich

1. Der Infrarotsensor der Fernbedienung sollte direkt und im richtigen Winkel auf den Sensor des Fernsehers gerichtet sein. Die Fernbedienung funktioniert möglicherweise nicht, wenn sich Gegenstände/ Hindernisse zwischen Fernbedienung und Infrarotempfänger befinden.
2. Der Abstand sollte 5m nicht überschreiten.
3. Der Winkel sollte 30 Grad betragen.

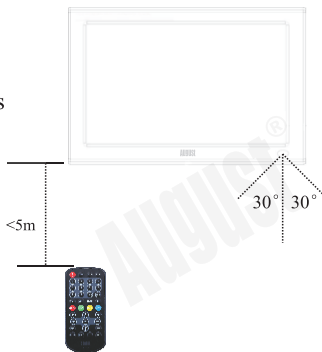

Austausch der Batterien

Falls die Fernbedienung nicht mehr funktionieren sollte, tauschen Sie bitte die Batterien aus.

Lithium-Batterie CR2025

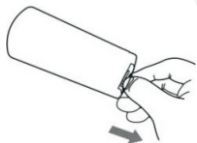

Entfernen Sie die alte Batterie.

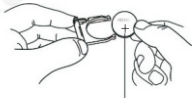

Stecken Sie die neue Batterie mit der + Seite nach oben ein.

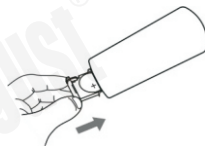

Schieben Sie den Batteriefachdeckel zurück in die Fernbedienung

***Hinweis:**

1. Sorgen Sie bitte für die korrekte Entsorgung alter Batterien.
2. Um ein Auslaufen der Batterie zu verhindern, entfernen Sie bitte die Batterie wenn Sie das Gerät längere Zeit nicht verwenden. Falls die Batterie ausgelaufen ist, entfernen Sie sie vorsichtig und setzen Sie bitte eine neue ein.

4. Anschlüsse

4.1 Anschluss an das Stromnetz

1. Stecken Sie den Stecker des Netzteils in die 12V Buchse des Fernsehers.
2. Stecken Sie das Netzteil in die Steckdose.

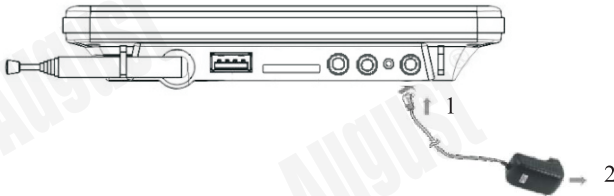

4.2 Verbindung der Kopfhörer

Verbinden Sie die Kopfhörer an den Kopfhörerschüssen am Gerät.

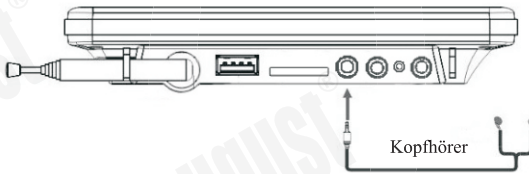

***Hinweis:**

Wenn die Kopfhörer angesteckt sind, wird kein Ton durch die Lautsprecher ausgegeben.

■ Kopfhörer und Lärmschutz

1. Vermeiden Sie zu hohe Lautstärke, dies könnte Ihr Gehör schädigen.
2. Reduzieren Sie den Lärmpegel, falls Sie Tinnitus haben.
3. Benutzen Sie die Kopfhörer nicht für längere Zeit, legen Sie Pausen ein.

4.3 Anschluss an ein Fernsehgerät via AV Ausgang

Schalten Sie alle Geräte aus, bevor Sie Kabel anschließen.

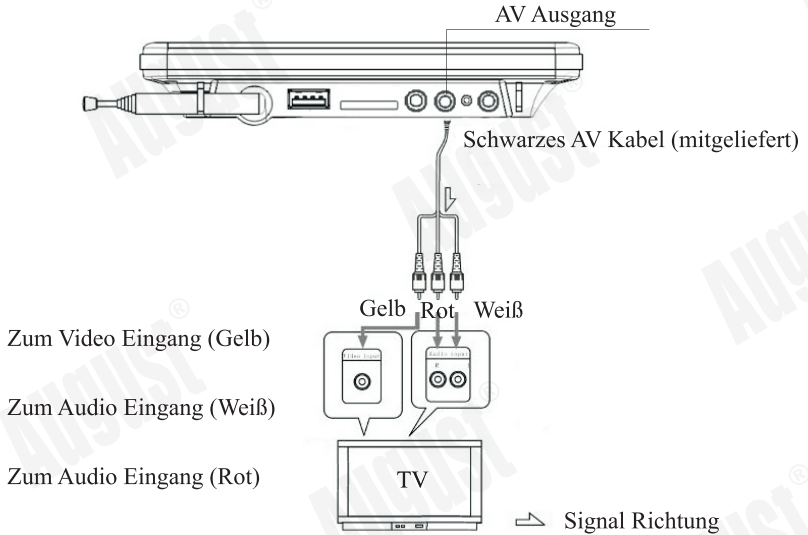

*Hinweis:

Der AV Ausgang funktioniert nur im DVB-T und Media Player Modus.

4.4 Anschluss an ein Audio- / Videogerät via AV Eingang

Schalten Sie alle Geräte aus, bevor Sie Kabel anschließen.

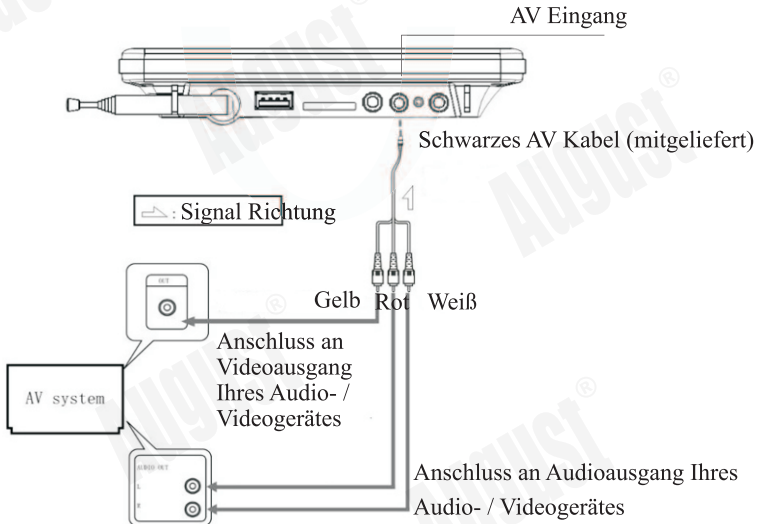

*Hinweis:

Um den AV Eingang zu nutzen, aktivieren Sie bitte zuerst den AV IN Modus.

5. Grundfunktionen

5.1 Ein- und Ausschalten des Gerätes

5.1.1 Einschalten

Verbinden Sie das Gerät mit dem Stromnetz. Anschließend drücken Sie 1,5 Sekunden lang POWER auf der Fernbedienung oder am Fernsehgerät.

5.1.2 Ausschalten

Drücken Sie POWER auf der Fernbedienung oder drücken und halten Sie POWER am Gerät für 1,5 Sekunden um das Gerät auszuschalten.

5.2 Einstellungen der Modi

Drücken Sie wiederholt MODE um zwischen den folgenden Modi zu wechseln:

DTV: DVB-T und Media Player, drücken Sie RECHTS zum Wechseln

ATV: Analog TV, drücken Sie RECHTS zum Wechseln

AV IN: AV Eingang, drücken Sie RECHTS zum Wechseln

BRIGHTNESS (Helligkeit): drücken Sie RECHTS oder LINKS zum Einstellen

CONTRAST (Kontrast): drücken Sie RECHTS oder LINKS zum Einstellen

COLOR (Farbe): drücken Sie RECHTS oder LINKS zum Einstellen

SCALE (Seitenverhältnis): drücken Sie RECHTS oder LINKS um zwischen 16:9 und 4:3 zu wechseln

INVERT: Drücken Sie RECHTS oder LINKS um das Bild auf den Kopf zu drehen

6. DVB-T

Befindet sich das Gerät nicht im DVB-T Modus drücken Sie bitte wiederholt MODE, bis DTV erscheint, bestätigen Sie mit LINKS oder RECHTS.



6.1 Kanalmanager

Im Kanalmanager können Sie Kanäle sortieren, bearbeiten, löschen und klassifizieren.



Im Digital TV Modus wählen Sie Kanalmanager und drücken Enter, um zu den Untermenüs zu gelangen.



6.1.1 Kanalorganisation

Hier können Sie Favoriten festlegen, Senderpositionen ändern, Sender sperren und löschen sowie Sendernamen ändern.

1. Die Kanalorganisation erreichen Sie über MENÜ -> Digital TV -> Kanalmanager -> Kanalorganisation.

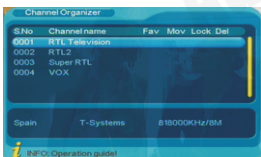

2. Sind keine Sender gespeichert, kann die Kanalorganisation nicht aufgerufen werden. „Kanal nicht verfügbar“ wird angezeigt.
3. Nutzen Sie AUFWÄRTS/ABWÄRTS um den zu bearbeitenden Kanal auszuwählen.
 - Drücken Sie ROT um einen Kanal zu löschen / löschen rückgängig zu machen. Sie werden nach dem Passwort gefragt. Das Standardpasswort ist 0000.
 - Drücken Sie GRÜN um einen Kanal als Favoriten zu kennzeichnen / die Kennzeichnung rückgängig zu machen.
 - Drücken Sie GELB um einen Kanal zur Positionsänderung zu markieren.
 - Drücken Sie BLAU um einen Kanal zu sperren / die Sperrung aufzuheben. Sie werden nach dem Passwort gefragt. Das Standardpasswort ist 0000.

4. Um einen Sendernamen zu ändern, navigieren Sie mit AUFWÄRTS/ABWÄRTS auf den entsprechenden Sender. Mit LINKS/RECHTS gelangen Sie auf die Seite, auf der der Sendername geändert werden kann. Drücken Sie ROT/GRÜN/GELB/BLAU um den Namen zu ändern.

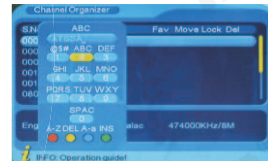

5. Drücken Sie ENTER um die Kanaländerung zu bestätigen oder drücken Sie MENÜ um die Kanalorganisation ohne Speichern zu verlassen.

6.1.2 Kanalsortierung

Hier können Sie Sender nach Gebiet, alphabetisch oder nach Nummern sortieren.

1. Die Kanalorganisation erreichen Sie über MENÜ -> Digital TV -> Kanalmanager -> Kanalsortierung.



2. Sind keine Sender gespeichert, kann die Kanalorganisation nicht aufgerufen werden. „Kanal nicht verfügbar“ wird angezeigt.
3. Drücken Sie AUFWÄRTS/ABWÄRTS um auszuwählen:
 - ① Erste Auswahl: Sortierung nach Region, drücken Sie RECHTS um zur Regionsliste zu gelangen, mit AUFWÄRTS/ABWÄRTS wählen Sie aus und bestätigen mit ENTER.

- ② Zweite Auswahl: Alphabetisch oder numerisch, drücken Sie RECHTS um zur Auswahlliste zu gelangen, mit AUFWÄRTS/ABWÄRTS wählen Sie aus und bestätigen mit ENTER.

4. Sortierregeln können mit AUFWÄRTS /ABWÄRTS/RECHTS/LINKS ausgewählt werden.

5. Nachdem Sortierregeln ausgewählt worden sind, werden Sie gefragt „Sind Sie sicher?“, drücken Sie „Ja“ um zu bestätigen und fortzufahren, wählen Sie „Nein“ um abzubrechen.

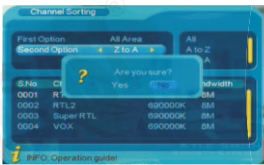

6. Drücken Sie MENÜ um die Kanalsortierung zu verlassen.

6.1.3 Kanalgruppierung

Hier können Sie die Sender in 8 Kategorien einordnen: Nachrichte, Wissenschaft, Sport, Film, Kinder, Musik, Mode und Keine.

1. Die Kanalgruppierung erreichen Sie über MENÜ-> Digital TV -> Kanalmanager -> Kanalgruppierung.



2. Sind keine Sender gespeichert, kann die Kanalorganisation nicht aufgerufen werden. „Kanal nicht verfügbar“ wird angezeigt.

3. Drücken Sie AUFWÄRTS/ABWÄRTS um den Sender auszuwählen und anschließend die Zahl (1-8) der entsprechenden Kategorie.
4. Nach Kategorisierung drücken Sie MENU, „Erfolgreich aktualisiert“ wird angezeigt.

6.1.4 Kanäle bearbeiten

Hier können Sie Kanäle hinzufügen und bearbeiten.

1. „Kanäle bearbeiten“ erreichen Sie über MENÜ -> Digital TV -> Kanalmanager -> Kanäle bearbeiten.

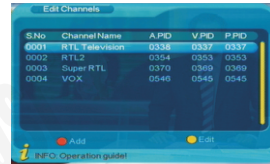

2. Sind keine Sender gespeichert, kann die Kanalorganisation nicht aufgerufen werden. „Kanal nicht verfügbar“ wird angezeigt.
3. Um einen neuen Sender hinzuzufügen, drücken Sie ROT und wählen dann mit AUFWÄRTS/ABWÄRTS einen der folgenden Parameter aus:

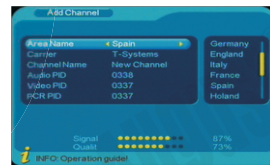

- ① Region: Drücken Sie RECHTS um zur Liste zu gelangen, mit AUFWÄRTS/ABWÄRTS wählen Sie aus und mit ENTER bestätigen Sie.
- ② Sender: Drücken Sie RECHTS um zur Liste zu gelangen, mit AUFWÄRTS/ABWÄRTS wählen Sie aus und mit ENTER bestätigen Sie.
- ③ Sendername: Drücken Sie RECHTS um zum Bearbeitungsmodus zu gelangen. Mit ROT/GRÜN/GELB/BLAU bearbeiten und mit ENTER bestätigen Sie.
- ④ Audio PID: kann mittels Zahlenblock geändert werden.

- ⑤ Video PID: kann mittels Zahlenblock geändert werden.
- ⑥ PCR PID: kann mittels Zahlenblock geändert werden.
- ⑦ Haben Sie die Einstellungen geändert, drücken Sie ENTER zum Bestätigen. „Erfolgreich aktualisiert“ erscheint und Sie gelangen zurück zu „Kanäle bearbeiten“.
- ⑧ Während des Setups können Sie mit der MENU Taste abbrechen und zurück zu „Kanäle bearbeiten“ gelangen.

4. Um einen Kanal zu bearbeiten, drücken Sie GELB und wählen dann mit AUFWÄRTS/ABWÄRTS einen der folgenden Parameter aus:



- ① Kanalname: Drücken Sie RECHTS um zum Bearbeitungsmodus zu gelangen. Mit ROT/GRÜN/GELB/BLAU bearbeiten und mit ENTER bestätigen Sie.
- ② Audio PID: kann mittels Zahlenblock geändert werden.
- ③ Video PID: kann mittels Zahlenblock geändert werden.
- ④ PCR PID: kann mittels Zahlenblock geändert werden.
- ⑤ Haben Sie die Einstellungen geändert, drücken Sie ENTER zum Bestätigen. „Erfolgreich aktualisiert“ erscheint und Sie gelangen zurück zu „Kanäle bearbeiten“
- ⑥ Während des Setups können Sie mit der MENU Taste abbrechen und zurück zu „Kanäle bearbeiten“ gelangen.

6.1.5 Alle löschen

Um alle TV- und Radiokanäle zu löschen navigieren Sie zu MENÜ -> Digital TV -> Kanalmanager -> Alle löschen.

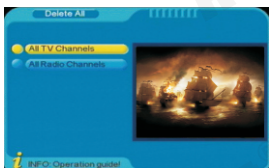

1. Nutzen Sie AUFWÄRTS/ABWÄRTS um TV Sender auszuwählen. Sie werden gefragt „Alle TV Sender löschen?“. Wählen Sie „Ja“ zum Bestätigen und Löschen oder „Nein“ um abzubrechen.
2. Nutzen Sie AUFWÄRTS/ABWÄRTS um Radiosender auszuwählen. Sie werden gefragt „Alle Radiosender löschen?“. Wählen Sie „Ja“ zum Bestätigen und Löschen oder „Nein“ um abzubrechen.

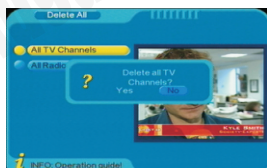

6.2 Installation

Hier können Sie TV- und Radiosender suchen. Sie erreichen den Menüpunkt über MENÜ -> Digital TV -> Installation.



Drücken Sie ENTER, Sie finden zwei Optionen: Autosuche und Manuelle Suche.



6.2.1 Autosuche

Wählen Sie Autosuche und drücken ENTER. Die Suche beginnt.

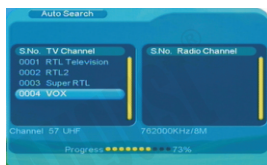

Nach der Suche verlässt das System automatisch den Suchbildschirm, speichert die Informationen und kehrt zum Installationsbildschirm zurück. Mit MENU verlassen Sie das Menü.

6.2.2 Manuelle Suche

Können Sie die Frequenz und Bandbreite eines Senders können Sie die manuelle Suche nutzen. Wählen Sie Manuelle Suche aus und drücken ENTER, zwei Parameter werden abgefragt:

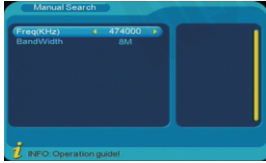

- ① Freq. (KHz): Suchfrequenz (Standard ist 474000 KHz), mit RECHTS/LINKS ändern Sie die Frequenz
- ② Bandbreite: Ändern mit LINKS/RECHTS

Nachdem Sie die Einstellungen getätigt haben, drücken Sie ENTER um die Suche zu beginnen. Nach der Suche verlässt das System automatisch den Suchbildschirm, speichert die Informationen und kehrt zum Installationsbildschirm zurück. Mit MENU verlassen Sie das Menü.

6.3 Konfiguration

Hier finden Sie folgende Optionen: On Screen Display (OSD), TV, System Setup, Zeit, Wecker und Kindersicherung. Sie finden das Menü hier: MENÜ -> Digital TV -> Konfiguration.

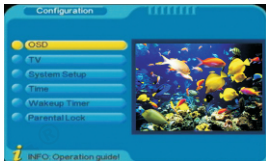

6.3.1 OSD (On Screen Display)

Hier können Sie Farbmuster für das Menü ändern. Auf der linken Seite des Menüs finden Sie alle Optionen, mit ABWÄRTS/ AUFWÄRTS wählen Sie aus.

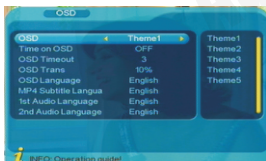

- 1. OSD: 5 Farbschemen zur Auswahl, mit LINKS/RECHTS wählen Sie aus.
- 2. OSD Timeout: definiert die Anzeigedauer eines Fensters (Standard: 3 Sekunden). Mit LINKS/RECHTS stellen Sie zwischen 1-6 Sekunden ein.
- 3. OSD Trans: Mit LINKS/RECHTS können Sie die Displaytransparenz zwischen 0-60% ein.
- 4. OSD Sprache: Mit RECHTS gelangen Sie zur Auswahlliste für die Displaysprache. Mit AUFWÄRTS/ABWÄRTS wählen Sie aus und mit ENTER bestätigen Sie.

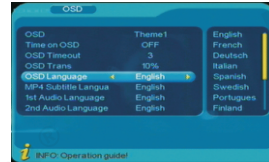

- 5. Audiosprache: Mit RECHTS gelangen Sie zur Auswahlliste für die Audiosprache. Mit AUFWÄRTS/ABWÄRTS wählen Sie aus und mit ENTER bestätigen Sie.
- 6. Audiosprache: Mit RECHTS gelangen Sie zur Auswahlliste für die Audiosprache. Mit AUFWÄRTS/ABWÄRTS wählen Sie aus und mit ENTER bestätigen Sie.
- 7. Haben Sie die Einstellungen geändert, drücken Sie ENTER zum Bestätigen und anschließend MENU, um das Setup zu verlassen. „Erfolgreich aktualisiert“.

6.3.2 TV

Hier können Sie die bevorzugten TV-Einstellungen vornehmen.

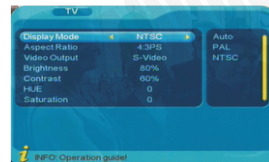

Auf der linken Seite des Menüs finden Sie alle Optionen, mit ABWÄRTS/AUFWÄRTS wählen Sie aus.

- 1. Anzeigemodus: Drücken Sie LINKS/ RECHTS um zwischen AUTO, PAL und SECAM auszuwählen. Mit ENTER bestätigen Sie und verlassen das Menü, oder Sie wählen mit AUFWÄRTS/ABWÄRTS eine weitere Option.

2. Bildseitenverhältnis: Drücken Sie LINKS/RECHTS um zwischen 16:9, 4:3 Pan Scan und 4:3 Letter Box auszuwählen. Mit ENTER bestätigen Sie und verlassen das Menü, oder Sie wählen mit AUFWÄRTS/ABWÄRTS eine weitere Option.
3. Helligkeit: Mit RECHTS gelangen Sie in die Liste, mit AUFWÄRTS/ABWÄRTS wählen Sie aus und mit ENTER bestätigen Sie. Drücken Sie nochmals ENTER und Sie verlassen das Menü, oder Sie wählen mit AUFWÄRTS/ABWÄRTS eine weitere Option.

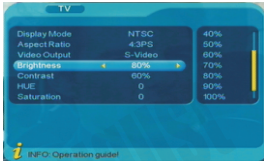

4. Kontrast: Mit RECHTS gelangen Sie in die Liste, mit AUFWÄRTS/ABWÄRTS wählen Sie aus und mit ENTER bestätigen Sie. Drücken Sie nochmals ENTER und Sie verlassen das Menü, oder Sie wählen mit AUFWÄRTS/ABWÄRTS eine weitere Option.

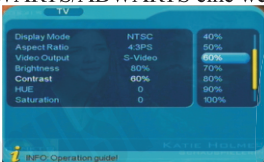

5. Schattierung: Mit RECHTS gelangen Sie in die Liste, mit AUFWÄRTS/ABWÄRTS wählen Sie aus und mit ENTER bestätigen Sie. Drücken Sie nochmals ENTER und Sie verlassen das Menü, oder Sie wählen mit AUFWÄRTS/ABWÄRTS eine weitere Option.

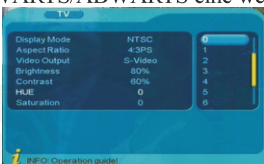

6. Sättigung: Mit RECHTS gelangen Sie in die Liste, mit AUFWÄRTS/ABWÄRTS wählen Sie aus und mit ENTER bestätigen Sie. Drücken Sie nochmals ENTER und Sie verlassen das Menü, oder Sie wählen mit AUFWÄRTS/ABWÄRTS eine weitere Option.

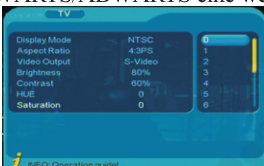

7. Nachdem Sie die Einstellungen getätigt haben, drücken Sie ENTER zum Bestätigen und anschließend MENU um das Setup zu verlassen. „Erfolgreich aktualisiert“ wird angezeigt.

6.3.3 System Setup

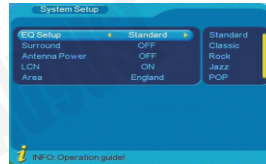

Sie können hier das Equalizer Setup einstellen, Surroundereinstellungen vornehmen, LCN (Logical Channel Number) aktivieren und deaktivieren sowie Ihre Region festlegen.

Mit AUFWÄRTS/ABWÄRTS wählen Sie eine Option aus, mit LINKS/RECHTS ändern Sie die Einstellungen. Haben Sie alle Einstellungen getätigt, drücken Sie ENTER zum Bestätigen und MENU um das Setup zu verlassen. „Erfolgreich aktualisiert“ erscheint.

Hinweis:

Wir empfehlen, die LCN in Deutschland/Österreich zu deaktivieren. Das ist eine oft in Großbritannien gebräuchliche Funktion, die die Sender nach festem Schema ordnet.

6.3.4 Zeit

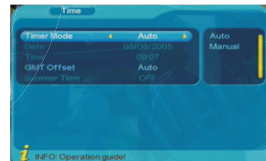

Sie können hier den Zeitmodus, Datum, Zeit, Zeitzone und Sommerzeit einstellen. Es kann aus zwei Timer Modi ausgewählt werden: automatisch und manuell.

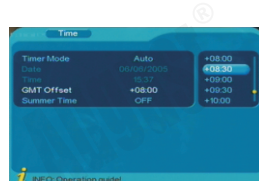

Werkseitig ist Auto Zeitmodus eingestellt. Mit AUFWÄRTS/ABWÄRTS wählen Sie den Zeitmodus oder Zeitzone aus. Mit LINKS/RECHTS ändern Sie die Einstellung.



Im manuellen Zeitmodus wählen Sie mit AUFWÄRTS/ABWÄRTS eine Option aus, mit RECHTS/LINKS oder dem Zahlenblock ändern Sie Datum, Zeit, Zeitzone oder Sommerzeit.

6.3.5 Timer

Hier können Sie das Gerät automatisch ein- und ausschalten, eine Aufnahme planen oder eine Erinnerung für eine Sendung planen, die Sie nicht verpassen wollen.

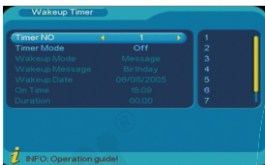

Sie können den Timer Modus, Weckmodus, Wecksignal, Sender, Zeit, Dauer und Partition einstellen.

1. Timer Nr.: Die Nummer dieser Timer Einstellung, nutzen Sie RECHTS/LINKS zum Einstellen.
2. Timer Modus: nutzen Sie RECHTS/LINKS um zwischen einmalig, täglich, wöchentlich, jährlich oder aus zu wechseln.

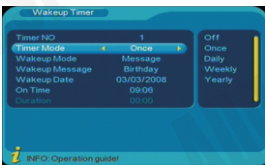

3. Modus: nutzen Sie RECHTS/LINKS um folgende Optionen zu definieren: eine Nachricht anzeigen zu lassen, zu einem Sender zu wechseln, das Gerät ein-/auszuschalten oder eine Aufnahme zu planen.

Bitte beachten Sie, dass das Gerät nur automatisch wieder eingeschaltet werden kann, wenn es zuvor mit dem Timer ausgeschaltet wurde.

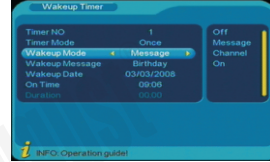

1. Nachricht: Wählen Sie LINKS/RECHTS um zwischen Geburtstag, Jubiläum oder Allgemein auszuwählen.
2. Kanal: Wählen Sie LINKS/RECHTS um den gewünschten Sender auszuwählen.
3. Datum: Drücken Sie RECHTS um in den Kalender zu gelangen. Mit RECHTS/LINKS /AUFWÄRTS/ABWÄRTS wählen Sie das Datum aus.
4. Startzeit: Definieren Sie mit dem Zahlenblock die Startzeit
5. Dauer: Definieren Sie mit dem Zahlenblock, wie lange Sie eine Sendung anschauen oder ein Programm aufnehmen möchten.
6. Partition: Diese Einstellung gilt nur für geplante Aufnahmen. Mit RECHTS gelangen Sie in die Geräteliste. Ist ein USB-Stick angeschlossen, wird lediglich ein Gerät angezeigt. Ist eine externe Festplatte mit verschiedenen Partitionen angeschlossen, werden die verschiedenen Partitionen angezeigt. Wählen Sie hier die gewünschte Partition aus und bestätigen mit ENTER. Bestätigen Sie anschließend mit „Ja“ oder brechen Sie ab mit „Nein“. „Erfolgreich aktualisiert“ erscheint.

Nachdem Sie die Einstellungen getätigt haben, drücken Sie ENTER zum Bestätigen und anschließend MENU um das Setup zu verlassen. „Erfolgreich aktualisiert“ wird angezeigt.

6.3.6 Elterliche Sperre

Hier können Sie das Kindersicherungspasswort ändern. Geben Sie das alte Passwort ein, ist dieses korrekt, bewegt sich die Anzeige automatisch zum Punkt „Neues Passwort“. Geben Sie dieses ein und bestätigen es nochmals. „Passwort geändert“ wird angezeigt.

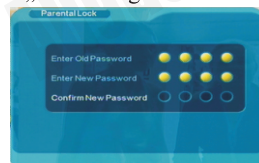

6.4. Software Upgrade

Diese Funktion ist lediglich für den Hersteller vorgesehen.

6.5 Werkseinstellung

Um das Gerät auf Werkseinstellung zurückzusetzen, navigieren Sie zu MENU -> Digital TV -> Werkseinstellung und drücken ENTER.

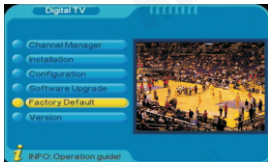

Sie werden gefragt, ob Sie tatsächlich für Werkseinstellung zurücksetzen wollen. Wählen Sie „Nein“ um abzubrechen oder „Ja“ um zu bestätigen.

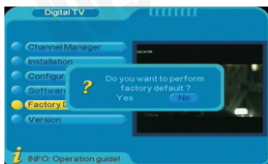

6.6 Version

Hier erhalten Sie Informationen zu Hardware, Software und Systeminformationen.

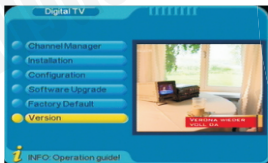

7. Digital TV Aufnahme

Das Gerät unterstützt DVB-T Aufnahmen auf einen USB-Stick oder eine externe Festplatte (FAT32, USB 2.0) via USB-Anschluss.

Bevor Sie die Aufnahme starten, verbinden Sie den USB-Stick oder die Festplatte mit dem Gerät. Bitte beachten Sie, dass genug Speicherplatz vorhanden ist.

7.1 Echtzeit Aufnahmen

Drücken Sie REC auf der Fernbedienung, um die Aufnahme zu starten. „REC“ erscheint auf dem Bildschirm. Drücken Sie nochmals „REC“ um die Aufnahme zu stoppen. „Möchten Sie

die Aufnahme stoppen?“ erscheint. Wählen Sie „Ja“ um abzubrechen oder „Nein“ um mit der Aufnahme fortzufahren.

Drücken Sie GELB während der Aufnahme um die Dauer festzulegen. Drücken Sie RECHTS um auszuwählen: 15 Min., 30 Min., 45 Min., 60 Min., 75 Min., 90 Min., 105 Min., 120 Min. oder deaktivieren. Drücken Sie ENTER um zu bestätigen und zurückzukehren.

Drücken Sie INFO während der Aufnahme.

Es wird angezeigt, wie lange die Aufnahme bereits läuft, der Sendername und wieviel Speicherplatz auf dem Speichermedium noch vorhanden ist. Drücken Sie nochmals INFO um zurückzukehren.

Die Aufnahme wird in einem neuen Ordner „PVR“ auf dem Speichermedium als MPG gespeichert. Sie können die Aufnahme anschauen, indem Sie MENU drücken und die Datei auswählen.

7.2 Geplante Aufnahmen

Um eine Aufnahme zu planen muss sich das Gerät im DVB-T Modus befinden. Navigieren Sie zu MENU Digital TV Konfiguration Timer. Die folgenden Optionen werden angezeigt:

1Timer Nr.: Die Nummer dieser Timer Einstellung, nutzen Sie RECHTS/LINKS zum einstellen.

2Timer Modus: nutzen Sie RECHTS/LINKS um zwischen einmalig, täglich, wöchentlich, jährlich oder aus zu wechseln.

3Modus: nutzen Sie RECHTS/LINKS um zur Option „Aufnahme“ zu gelangen.

4Kanal: Wählen Sie LINKS/RECHTS um den gewünschten Sender auszuwählen.

5Datum: Drücken Sie RECHTS um in den Kalender zu gelangen. Mit RECHTS/LINKS/AUFWÄRTS/ABWÄRTS wählen Sie das Datum der geplanten Aufnahme aus.

6Startzeit: Definieren Sie mit dem Zahlenblock die Startzeit

7Dauer: Definieren Sie mit dem Zahlenblock, wie lange Sie das Programm aufnehmen möchten.

8Partition: Diese Einstellung gilt nur für geplante Aufnahmen. Mit RECHTS gelangen Sie in die Geräteliste. Ist ein USB-Stick angeschlossen, wird lediglich ein Gerät angezeigt. Ist eine externe Festplatte mit verschiedenen Partitionen angeschlossen, werden die verschiedenen Partitionen angezeigt. Wählen Sie hier die gewünschte Partition aus und bestätigen mit ENTER. Bestätigen Sie anschließend mit „Ja“

oder brechen Sie ab mit „Nein“. „Erfolgreich aktualisiert“ erscheint.

9. Nachdem Sie die Einstellungen getätigt haben, drücken Sie ENTER zum Bestätigen und anschließend MENU um das Setup zu verlassen. „Erfolgreich aktualisiert“ wird angezeigt.

Bitte beachten Sie, dass geplante Aufnahmen nur durchgeführt werden können, wenn das Gerät eingeschaltet ist und sich im Digital TV Modus befindet.

Sobald die Aufnahme gestartet ist, erscheint „REC“ auf dem Bildschirm. Nach Beendigung erlischt „REC“. Drücken Sie INFO während der Aufnahme. Es wird angezeigt, wie lange die Aufnahme bereits läuft, den Sendernamen und wieviel Speicherplatz auf dem Speichermedium noch vorhanden ist. Drücken Sie nochmals INFO um zurückzukehren.

Die Aufnahme wird in einem neuen Ordner „PVR“ auf dem Speichermedium als MPG gespeichert. Sie können die Aufnahme anschauen, indem Sie MENU drücken und die Datei auswählen.

Drücken Sie MENU und wählen den Disk Manager aus. Sie sehen eine Übersicht der auf dem Speichermedium vorhandenen Aufnahmen. Drücken Sie wiederholt GRÜN um auszuwählen: Wiedergabe/Löschen/Alle Löschen/Aufnahme umbenennen. Drücken Sie ENTER zum Bestätigen, mit MENU können Sie zu jeder Zeit abbrechen.

8. SD und USB Funktion

Das Gerät besitzt einen integrierten SD/MMC Kartenleser und einen USB-Anschluss. Es unterstützt die Wiedergabe von MP3, JPEG und MPEG4 (AVI) Dateien. Stecken Sie eine SD/MMC Karte oder einen USB Stick in den jeweiligen Anschluss.

8.1 Film

Drücken SIE MENU, wählen „Film“ und drücken ENTER. Das Film Menü wird geöffnet.

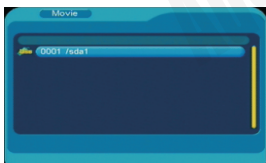

Nutzen Sie AUFWÄRTS/ABWÄRTS um einen Unterordner auszuwählen.



Drücken Sie ENTER um die vorhandenen Film-Dateien in dem Unterordner zu betrachten.

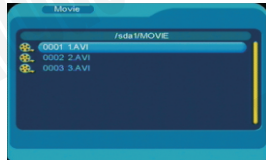

Nutzen Sie AUFWÄRTS/ABWÄRTS um das gewünschte Video auszuwählen und drücken ENTER zum Bestätigen.

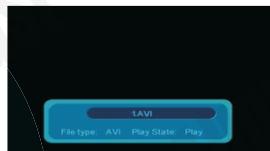

Drücken Sie ►► um vorwärts zu spulen. 2-, 4-, 8- und 20-fache Geschwindigkeit sind möglich.

Drücken Sie ◀◀ um rückwärts zu spulen. 2-, 4-, 8- und 20-fache Geschwindigkeit sind möglich.

Drücken Sie ◀◀ um zum vorherigen Video zu gelangen, ►► führt zum folgenden Video. Drücken Sie ZOOM, um herein- oder heraus-zuzoomen.

Drücken Sie MENU um abzubrechen, drücken Sie nochmals MENU um die Wiedergabe zu stoppen.

8.2 Musik

Drücken SIE MENU, wählen „Musik“ und drücken ENTER. Das Musik Menü wird geöffnet.

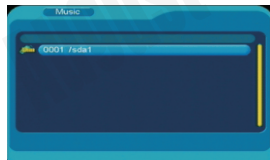

Nutzen Sie AUFWÄRTS/ABWÄRTS um einen Unterordner auszuwählen.



Drücken Sie ENTER um die vorhandenen Musik-Dateien in dem Unterordner zu betrachten.

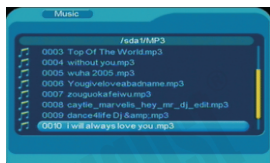

Nutzen Sie AUFWÄRTS/ABWÄRTS um das gewünschte Lied auszuwählen und drücken ENTER zum Bestätigen.



Drücken Sie ► um vorwärts zu spulen. 2-, 4-, 8- und 20-fache Geschwindigkeit sind möglich. Drücken Sie ◀ um rückwärts zu spulen. 2-, 4-, 8- und 20-fache Geschwindigkeit sind möglich. Drücken Sie ◀ um zum vorherigen Lied zu gelangen, ► führt zum folgenden Lied.

8.3 Foto

Drücken SIE MENU, wählen „Foto“ und drücken ENTER. Das Foto Menü wird geöffnet.

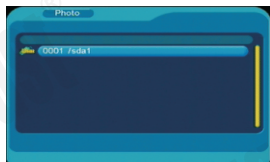

Nutzen Sie AUFWÄRTS/ABWÄRTS um einen Unterordner auszuwählen.

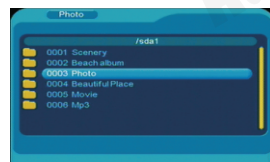

Drücken Sie ENTER um die vorhandenen Foto-Dateien in dem Unterordner zu betrachten.



Nutzen Sie AUFWÄRTS/ABWÄRTS um das gewünschte Foto auszuwählen und drücken ENTER zum Bestätigen.

Drücken Sie ◀ um zum vorherigen Foto zu gelangen, ► führt zum folgenden Foto.

Drücken Sie ZOOM, um herein- oder heraus-zuzoomen. Mit RECHTS oder LINKS rotieren Sie das Bild. Drücken Sie MENU um abzubrechen, drücken Sie nochmals MENU um die Wiedergabe zu stoppen.

Drücken Sie ENTER um eine Slide-Show zu starten. Alle Fotos im ausgewählten Ordner werden nacheinander wiedergegeben. Drücken Sie MENU um abzubrechen, drücken Sie nochmals MENU um die Wiedergabe zu stoppen.

9. Spiele

Navigieren Sie zu MENU -> Spiele -> Spiele

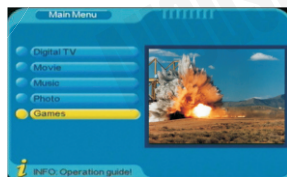

Nutzen Sie AUFWÄRTS/ABWÄRTS um das gewünschte Spiel auszuwählen und drücken ENTER zum Bestätigen. Die Spiele werden mit AUFWÄRTS/ABWÄRTS/RECHTS/LINKS gespielt. Um das Spiel zu verlassen, drücken Sie ENTER um zu anhaltend und wählen anschließend „Spiel verlassen“.

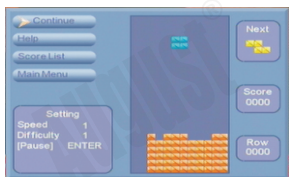

10. Analog TV (ATV)

Um in den Analogmodus zu gelangen, drücken Sie wiederholt MODE bis ATV erscheint. Drücken Sie RECHTS oder LINKS um in den Modus zu gelangen.

Drücken Sie MENU, das ATV Setup erscheint.

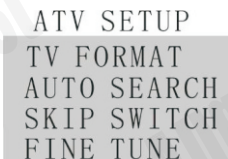

Nutzen Sie AUFWÄRTS/ABWÄRTS um TV FORMAT, AUTO SEARCH, SKIP SWITCH oder FINE TUNE auszuwählen. Drücken Sie ENTER um zu bestätigen. Mit MODE können Sie das Menü jederzeit verlassen.

10.1 TV FORMAT

Mit AUFWÄRTS/ABWÄRTS wählen Sie das korrekte TV Format aus. Bestätigen Sie mit ENTER.

TV FORMAT

PAL BG
PAL I
PAL DK
SECAM L
SECAM DK

*Hinweis:

Für Deutschland/Österreich wählen Sie PAL BG.

10.2 AUTO SEARCH

Das Gerät sucht automatisch nach Kanälen, wenn Sie AUTO SEARCH wählen. Sie sehen folgende Anzeige:

AUTO SCAN 112.2 Mhz CH 02
VHF L

OR

AUTO SCAN 175.2 MHz CH 08
VHF H

OR

AUTO SCAN 631.2 Mhz CH 53
UHF

10.3 SKIP SWITCH

Diese Funktion erlaubt es Ihnen, Kanäle nicht anzeigen zu lassen. Diese werden übersprungen, wenn Sie mit CH+ oder CH- navigieren.

Wählen Sie den zu überspringenden Kanal aus, drücken MENU und wählen SKIP SETUP. Folgendes Menü erscheint:

SKIP SETUP
SKIP OFF
SKIP ON

Mit AUFWÄRTS/ABWÄRTS wählen Sie SKIP ON und drücken ENTER zum Bestätigen. Mit MENU verlassen Sie das Menü. Um das Überspringen auszuschalten, geben Sie die Kanalnummer ein, drücken MENU und wählen SKIP OFF. Drücken Sie ENTER zum Bestätigen. Mit MENU verlassen Sie das Menü.

10.4 FINE TUNE

Das Gerät führt eine Feineinstellung durch. Nutzen Sie RECHTS/LINKS zum Einstellen, das folgende Menü erscheint:

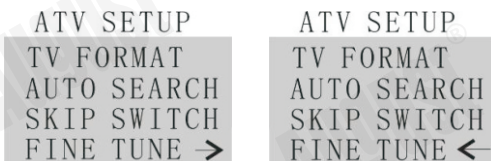

*Hinweis:

Ist das Signal zu schwach, wird das Bild nicht besser, selbst mit veränderten Einstellungen. Dies kann sich bspw. in lauten Geräuschen, wackeligen Bildern oder zu leiser Lautstärke äußern. Dies ist nicht dem Fernsehgerät geschuldet. Bringt auch eine Teleskopantenne keine Verbesserung, nutzen Sie bitte eine Dachantenne oder eine aktive externe Antenne.

11. Batterie

Das Gerät besitzt ein Batteriefach für 6 AA 1,2V wiederaufladbare Batterien.

Vollständig geladene Batterien mit 2700mAh sorgen für bis zu 1,5 Std. Wiedergabe. Bessere Batterien funktionieren länger.

Ist das Gerät mit einer externen Stromquelle verbunden, lädt es die Batterien automatisch bis diese vollständig geladen sind.

Batterien können auch mit einem externen Ladegerät geladen werden (nicht mitgeliefert). Die Ladedauer hängt von der Kapazität des genutzten Ladegerätes ab.

Achtung:

- Nutzen Sie ausschließlich wiederaufladbare AA 1,2V. Normale AA 1,5V Batterien können Schäden verursachen, die Garantie erlischt.
- Laden Sie die Batterien vollständig, bevor Sie sie zum ersten Mal nutzen.
- Die Wiedergabedauer kann sich reduzieren, wenn die Batterien mehrmals auf- und entladen wurden.
- Nehmen Sie die Batterien aus dem Batteriefach heraus, wenn Sie sie längere Zeit nicht verwenden.
- Entsorgen Sie die Batterien entsprechend der gültigen Regularien und Bestimmungen.
- Werfen Sie Batterien nicht ins Feuer. Dies kann Explosionen verursachen.

1) Öffnen des Batteriefaches

Versichern Sie sich, dass das Gerät ausgeschaltet und nicht mit dem Stromnetz verbunden ist.
Bewegen Sie den Batteriefachdeckel wie unten abgebildet.



Drücken und gleiten

- 2) Legen Sie die Batterien mit der im Gerät angezeigten Polarität ein.
- 3) Schließen Sie den Batteriefachdeckel.

12. Spezifikation

LCD Display	Bildschirm: 10,1 Zoll Auflösung: 1024 x 600 Pixel Seitenverhältnis: 16:9 Helligkeit: 170 cd/m ² Kontrast: 400:1
Entschlüsselungs-Standard	DVB-T MPEG2
DVB-T-Bandbreite	6, 7, 8 MHz
DVB-T Frequenz	VHF: 177,5~226,5 MHz UHF: 474~858 MHz
Analog TV Formate	PAL-I, DK, BG SECAM-L, DK
Analoge TV-Frequenz	VHF: 48,25 ~ 160,25 MHz 168,25 ~ 456,25 MHz UHF: 464,25~863,25 MHz
AV In	System: PAL, NTSC, SECAM CVBS Input: 1,0Vp-p/75ohm Audio Input: 1Vrms~2Vrms
AV Out	CVBS Output: 1,0Vp-p/75ohm System: PAL, NTSC
Antenneneingang	Impedanz: 75 Ohm
Kartenleser	SD/MMC Karte bis zu 8GB
USB Port	USB 2.0 Host (5V, 800mA)
Eingebauter Lautsprecher	2 x1W, 8 Ohm
Stromadapter	AC 100~240V 50~60 Hz DC 12V/1,5A
Batteriefach	Bis zu 1,5 Stunden Wiedergabedauer mit 6 x AA 1,2V 2700mAh wiederaufladbaren Batterien
Stromverbrauch	< 10 W
Abmessungen	263x172x31mm
Nettogewicht	681g

Media Formate

Video	Datei	AVI(Audio-Video.Interleaved),MPG,ASF,VOB
	Video Type	MPEG1, MPEG2, MPEG4
	Audio Type	MPEG1/2, Layer 1/2/3, PCM, LPCM
	Audio Datenrate	32Kbps ~ 320Kbps
	Auflösung	Max. 720 x 480
	Bildrate	Max. 30fps/25fps(PAL)

	Aufnahme	DIVX(4,0 , 5,0), XVID
Musik	Datei:	MP3,WMA
	Musikqualität	32Kbps~320Kbps
Fotos	Datei:	JPG, JPEG (ausser non-interlace)
	Bildqualität	Bis zu 4000 x 3000 Pixel

13. Problemhinweise

Unten aufgeführte Probleme resultieren nicht aus einem Defekt des Gerätes.
Bitte lesen Sie sorgfältig nach, Bevor Sie eine Reparatur in Erwägung ziehen.

Probleme	Ursachen und Lösungen
Kein Bild und Ton	Prüfen Sie die Verbindung mit dem Stromadapter, benutzen Sie keine anderen Stecker. Drücken Sie etwa 1,5 Sek den Power Knopf.
Kein Bild	Scannen Sie die Kanäle erneut, wählen Sie die korrekten Regionseinstellungen.
Kein Sound	Überprüfen Sie die Lautstärkeeinstellung. Wenn Sie Kopfhörer benutzen, testen sie diese an einem anderen Gerät. Stecken Sie das Kabel fest ein. Es könnte der Analog TV Modus ausgewählt worden sein. Setzen Sie das Gerät in die Werkseinstellungen zurück und testen Sie erneut.
Bild friert ein, Ton knirscht	Signal zu schwach. Bitte prüfen Sie die Position der Antenne und benutzen Sie ggf. eine verstärkte (Dach-) Antenne.
Kein Signal	Signal zu schwach. Bitte prüfen Sie die Position der Antenne und benutzen Sie ggf. eine verstärkte (Dach-) Antenne.
Verdunkeltes Bild	Bitte richten Sie die Helligkeit und den Kontrast neu ein.
Schneebild/"Ameisen"	Bitte nutzen Sie das Gerät nicht in der Nähe von Motoren/Zügen/ oder Stromleitungen, diese können das Signal beeinträchtigen.
Blinken des Displays , kein Bild	Bitte richten Sie die Farbeinstellungen ein. Möglicherweise falsches TV Format Einstellungen im Analog Modus.

Warnung

Dieses Handbuch und die darin enthaltenen Vorschläge dienen dazu, dass Gerät richtig zu verwenden. Es sind keine Veränderungen am Inhalt oder am Layout erlaubt.

Warnung

Bitte reparieren Sie das Gerät niemals selbst. Falls Sie es dennoch versuchen, erlöschen Ihre Garantieansprüche. Das Gerät steht unter Spannung, diese kann Ihre Gesundheit gefährden. Reparaturen am Gerät dürfen nur durch Fachpersonal des Herstellers oder des Servicepartners durchgeführt werden.

14. Garantiebestimmungen

Dieses Produkt hat eine Herstellergarantie von einem Jahr. Im Fall von Material- bzw. Verarbeitungsfehlern die zum Zeitpunkt der Produktion entstanden sind, wird das Produkt kostenlos repariert bzw. ausgetauscht. Ein alternatives Produkt wird geliefert, falls dieses Produkt nicht mehr lieferbar ist.

Die Garantie unterliegt folgenden Bestimmungen:

- Die Garantie ist nur in dem Land gültig, wo das Produkt käuflich erworben wurde.
- Das Produkt muss ordnungsgemäß, laut Handbuch, installiert werden.
- Das Produkt muss für den heimischen Gebrauch genutzt werden.
- Die Garantie schließt nur das Hauptprodukt, aber nicht das Zubehör ein.
- Von der Haftung sind Schäden durch Fallenlassen oder Schäden z.B. durch Naturgewalten ausgeschlossen.
- Die Garantie wird nichtig durch Weiterverkauf oder durch unerlaubte Reparaturversuche.
- Bitte kontaktieren Sie zuerst unseren Kundenservice, bevor Sie das Gerät zurücksenden.
- Das Produkt muss in ordnungsgemäßen Zustand, originalverpackt und mit dem Zubehör sowie einer Kopie der Rechnung zurückgesendet werden.

Die Garantie gilt zusätzlich und schwächt nicht Ihre anderen Rechte als Kunde ab. Bitte beachten Sie:

1. Ein LCD-Display hat eine hohe Anzahl an Pixeln. Jeder Pixel hat drei "Unterpixel", diese sind Rot, Grün und Blau. Aufgrund des aufwändigen Herstellungsprozesses kann es hin und wieder zu Pixelfehlern auf dem Display kommen. Diese Pixelfehler können nicht entfernt oder repariert werden und können jederzeit auftreten. August International ist dafür nicht verantwortlich, außer es treten jeweils mehr als 3 helle und 3 dunkle Pixelfehler auf.

2. Der Gebrauch dieses digitalen TV-Gerätes setzt eine entsprechende Empfangsstärke voraus. Gegebenenfalls muss eine Dachantenne verwendet werden. August International ist nicht dafür verantwortlich, wenn Sie kein ausreichend starkes Signal empfangen können.

Kundenservice:

Tel: +44 (0) 845 250 0586

Email: service@augustint.com